

Heidmann

**Nagrzewnica olejowa z termostatem 25KW
Typ: H00760, Model: DH-20**



Wyprodukowano dla
GEKO Sp. z o.o. Sp.
k.Kietlin, ul. Spacerowa 3
97-500 Radomsko
www.geko.pl

Przed pierwszym użyciem prosimy dokładnie zapoznać się z niniejszą instrukcją obsługi. Zapoznanie się z wszelkimi instrukcjami, niezbędnymi do bezpiecznego użytkowania i obsługi oraz zrozumienie wszelkiego ryzyka, jakie może wystąpić podczas eksploatacji urządzenia należy do obowiązków ich użytkownika.



Heidmann

JEZYK
POLSKI

UWAGA!!!

Ze względu na ciągłe doskonalenie produktów zamieszczone w instrukcji zdjęcia oraz rysunki mają charakter poglądowy i mogą różnić się od zakupionego towaru.

Różnice te nie mogą być podstawą do reklamacji.

DANE TECHNICZNE

Wydajność mocy cieplnej: 25 kW

Przepływ powietrza: 600 m³/h

Zużycie paliwa: 2 kg/h

Zbiornik: 20 L

Zasilanie: 230V/50Hz

Funkcja regulacji temperatury

ZASADY BEZPIECZEŃSTWA

Dla bezpieczeństwa własnego i innych osób należy zapoznać się dokładnie z niniejszą instrukcją obsługi.

NIEBEZPIECZEŃSTWO

1. Używanie benzyny jest bezwzględnie zabronione! Benzyna jest bardzo lotną substancją i może prowadzić do wybuchu lub niekontrolowanego powstania płomieni.
2. Zabrania się używania nagrzewnicy w miejscach w których występują łatwopalne opary, ponieważ istnieje zagrożenie wybuchem i pożarem.
3. Należy zapewnić odpowiednią wentylację pomieszczenia w trakcie pracy nagrzewnicy. Urządzenie może być używane tylko w dobrze wentylowanym miejscu, a powietrze musi być regularnie wymieniane (dwukrotnie w ciągu godziny). Niewłaściwa wentylacja może spowodować niedobór tlenu w powietrzu, co z kolei może prowadzić do powstania tlenku węgla i zatrucia.

UWAGA!

1. Nie używaj produktów w sprayu w pomieszczeniu, w którym używana jest nagrzewnica. Gaz, który wydobywa się z rozpylacza podczas używania może spowodować powstanie pożaru lub eksplozji.
2. Nie używaj nagrzewnicy w miejscu, gdzie występują elementy palące takie jak: cząstki papieru, pył drzewny, skrawki włókien. Jeżeli taki materiał zostanie zasany przez nagrzewnicę może doprowadzić do wyrzucenia zapalonych cząstek z nagrzewnicy i powstania pożaru.
3. Nie należy blokować wlotu powietrza nagrzewnicy. Blokada może spowodować nieprawidłową pracę lub pożar.
4. Nie dokonuj samodzielnych zmian w konstrukcji urządzenia. Może to spowodować nieprawidłowe działanie urządzenia, a także wywołać pożar.
5. Nie wystawiaj urządzenia na opady deszczu lub śniegu. Urządzenie nie może być używane w warunkach wysokiej wilgotności. Odłącz urządzenie od zasilania przed dokonaniem jakichkolwiek czynności konserwacyjnych.

Ogólne warunki bezpieczeństwa miejsca pracy nagrzewnicy.

1. Należy utrzymywać strefę pracy urządzenia w porządku i czystości. Nieporządek lub pozostawienie materiałów palnych w pobliżu pracy nagrzewnicy może być przyczyną powstania pożaru.
2. Nie pracować urządzeniem w pobliżu środków wybuchowych (łatwopalnych, gazów, pyłu itp.).
3. Podczas pracy urządzeniem wytwarzane są iskry oraz ogień mogące być przyczyną zapłonu co w konsekwencji może doprowadzić do powstania pożaru.
4. Dzieci nie mogą przebywać w pobliżu urządzenia w trakcie jego pracy. Urządzenie musi być tak przechowywane, aby było niedostępne dla dzieci. Przebywanie osób trzecich może skutkować utratą kontroli nad urządzeniem.
5. Nie wolno zbliżać rąk lub dotykać elementów wylotu gorącego powietrza podczas pracy nagrzewnicy. Może to skutkować poparzeniem.
6. Podczas pracy nagrzewnicy zabrania się przebywania bezpośrednio przed wylotem gorącego powietrza. Może to skutkować poparzeniem.

7. Jako paliwo należy stosować wyłącznie odpowiedni olej do zasilania nagrzewnic. Zalecanym paliwem jest olej napędowy lub lekki olej opałowy. Zabronione jest stosowanie innego paliwa niż zalecane przez producenta. W szczególności zabrania się stosowania paliw o charakterze lotnym jak benzyna, rozpuszczalniki, alkohole.

BEZPIECZEŃSTWO ELEKTRYCZNE

1. Wtyczka musi być dostosowana do gniazda zasilającego. Zabronione jest używanie przewodów, w których wtyczka była przerabiana. Zabronione jest używanie adapterów wtyczki z uziemieniem ochronnym. Nie modyfikowane wtyczki i odpowiednie gniazda zmniejszają ryzyko powstania wypadku.
2. Instalacja elektryczna, do której podłączona jest nagrzewnica musi spełniać wymogi ochrony przeciwporażeniowej. W szczególności musi być wyposażona w sprawnie działające uziemienie ochronne. W przypadku braku takiej instalacji należy przez podłączeniem nagrzewnicy zlecić jej wykonanie przez uprawnionego elektryka.
3. Unikać kontaktu z nie uziemioną powierzchnią np.: lodówek, radiatorów, rur. Porażenie prądem jest większe, gdy ciało użytkownika jest uziemione.
4. Nie wystawiać urządzenia na działanie deszczu i wilgoci. Przedostanie się wody do urządzenia zwiększa ryzyko porażenia prądem. Dbać o przewód zasilający. Nigdy nie używać przewodu do przenoszenia narzędzia, ciągnięcia lub wyciągania wtyczki z kontaktu. Przewód zasilający chronić przed działaniem ciepła, oleju, ostrych krawędzi lub ruchomymi częściami urządzenia. W razie stwierdzenia uszkodzenia przewodu sieciowego należy go bezwzględnie wymienić. Czynność tę powinien wykonać uprawniony elektryk a w okresie gwarancyjnym jedynie autoryzowany serwis.
5. Używając nagrzewnicę, jeżeli zachodzi taka potrzeba, należy używać odpowiednich przedłużaczy elektrycznych. Zastosowanie odpowiedniego przedłużacza wyposażonego w gniazdo i wtyczkę z uziemieniem ochronnym zmniejsza ryzyko porażenia prądem. Stosowanie przedłużaczy bez uziemienia ochronnego jest zabronione. Jeżeli urządzenie pracuje w wilgotnej atmosferze się zasilająca musi być wyposażona w zabezpieczenie różnicowo - prądowe (RDC).

BEZPIECZEŃSTWO OSÓB

1. Podczas pracy nagrzewnicy zachować ostrożność. Nie wolno włączać nagrzewnicy, gdy jest się zmęczonym, pod wpływem leków, alkoholu lub innych środków odurzających. Nieuwaga lub nieumiejętne użytkownika może być przyczyną powstania urazu ciała, zniszczenia mienia, poparzenia skóry a nawet powstania pożaru.
2. W trakcie pracy urządzenia powstają spaliny, które są szkodliwe dla zdrowia. W trakcie spalania oleju powstają bardzo szkodliwe gazy takie jak dwutlenek i tlenek węgla, dwutlenek siarki itp.
3. Nagromadzenie się spalin w pomieszczeniu powoduje silne zatrucia. W związku z tym zabroniona jest praca urządzenia w pomieszczeniu o niesprawnej lub nieistniejącej wentylacji. W przypadku pojawienia się objawów zatrucia, takich jak bóle głowy, nudności, wymioty, osłabienie należy bezwzględnie wyłączyć nagrzewnicę, szybko opuścić pomieszczenie i skonsultować z lekarzem. Pomieszczenie należy bardzo dokładnie wywietrzyć a następnie zlecić sprawdzenie działania wentylacji przez wykwalifikowanego i uprawnionego kominiarza.
4. Nie wolno używać produktów w aerozolu (spray) w pomieszczeniu, gdzie pracuje nagrzewnica, może to spowodować wybuch lub pożar.
5. Nie wolno używać nagrzewnicy w pomieszczeniach, w których występuje silne zapylenie np. mąka, pył drzewny, skrawki papieru itp.. Pył taki wykazuje właściwości wybuchowe w przypadku zassania go przez nagrzewnicę jak również w kontakcie z otwartym ogniem.

- Nie wolno blokować otworów wlotowych i wylotowych nagrzewnicy.
6. Nie używać urządzenia w opadach atmosferycznych a także w warunkach mocno podwyższonej wilgotności.
7. Nie wolno uzupełniać zbiornika paliwa podczas pracy nagrzewnicy. W tym celu należy wyłączyć nagrzewnicę oraz bezwzględnie wyjąć wtyczkę zasilającą z gniazda sieciowego.

Zwróć uwagę na następujące punkty:

1. Aby uniknąć powstania pożaru podczas używania urządzenia, zabronione jest korzystanie z nagrzewnicy w pobliżu materiałów palnych. Wszelkie materiały palne należy przechowywać z dala od urządzenia. Minimalne odległości przechowywania materiałów to: od wylotu nagrzewnicy (przód) 3,5m, wlotu powietrza (tył) 2,5m, góra 2m, bok 2m.
2. W trakcie pracy należy zwrócić uwagę na to, czy powierzchnia, na której znajduje się nagrzewnica nie ulega przegrzaniu. Przegrzanie może prowadzić do powstania pożaru!
3. W czasie pracy nagrzewnicy zabronione jest uzupełnianie paliwa. W przeciwnym razie może dojść do pożaru.
4. Przed uruchomieniem nagrzewnicy należy sprawdzić, czy napięcie i częstotliwość są zgodne z parametrami podanymi na tabliczce znamionowej.

WYGLĄD NAGRZEWNICY

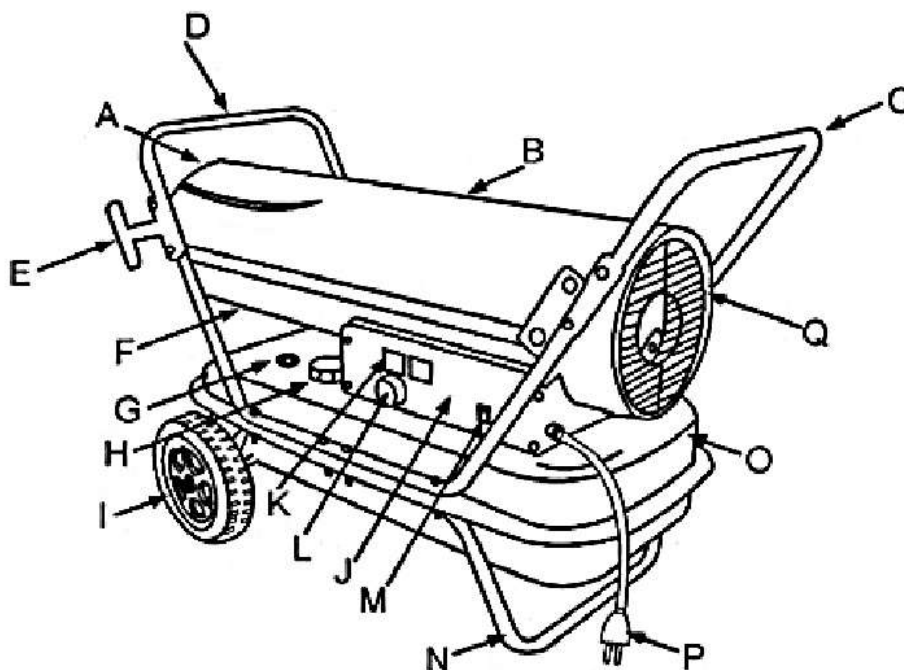

- A. Wylot gorącego powietrza
- B. Pokrywa górna
- C. Tylny uchwyt
- D. Przedni uchwyt
- E. Chowany kabel
- F. Pokrywa dolna
- G. Wskaźnik poziomu paliwa
- H. Zakrętka wlewu zbiornika paliwa
- I. Koło

- J. Pokrywa boczna
- K. Wyświetlacz temperatury
- L. Pokrętło termostatu
- M. Włącznik/Wyłącznik
- N. Dolna rama
- O. Zbiornik paliwa
- P. Przewód zasilający
- Q. Kratka

MONTAŻ KÓŁ ORAZ RAMY

1. Włóż oś kół jezdnych do odpowiednich otworów dolnej ramy. Umieść tulejkę na obu końcach. Na oś nasuń koło. Umieść zaślepkę koła.
2. Umieść korpus nagrzewnicy na dolną ramę w taki sposób, aby 4 otwory uchwyty znalazły się naprzeciwko 4 otworów dolnej ramy.
3. Wprowadź śruby w otwory, umieść płaskie podkładki pod dolną ramą i skręć ramę używając odpowiedniego klucza.
4. Pozostałe śruby umieść w odpowiednich otworach i przykręć je w ten sam sposób, jak opisano w punkcie 3.

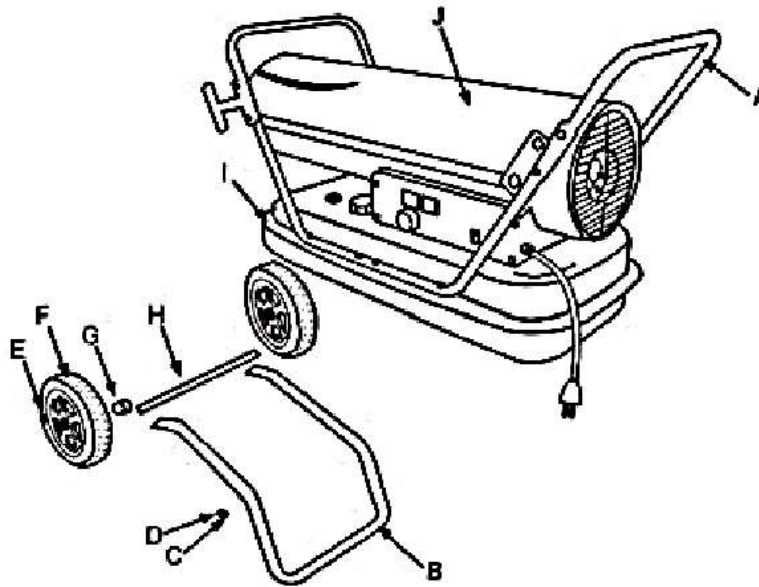
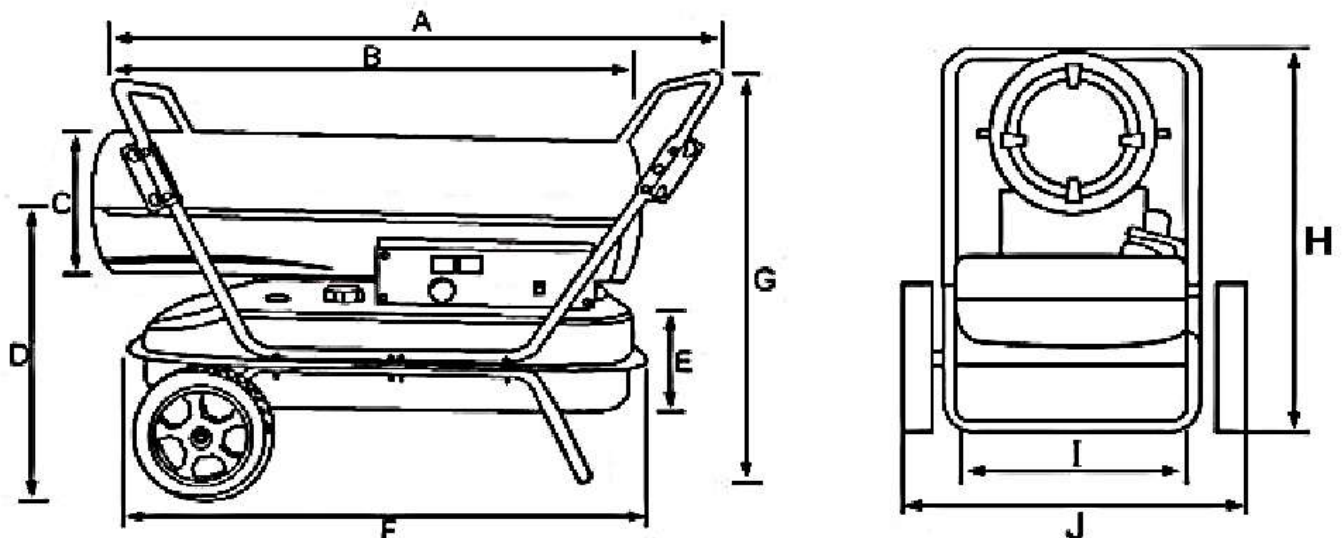
**WYMIARY**

A. 740mm B. 650mm C. 210mm D. 380mm E. 120mm
 F. 740mm G. 540mm H. 550mm I. 270mm J. 400mm

PRZYGOTOWANIE DO URUCHOMIENIA

1. Zabronione jest używanie innych paliw niż wskazane. Zabronione jest stosowanie benzyny.
2. Zbiornik paliwa należy napełniać TYLKO PRZY WYŁĄCZONYM URZĄDZENIU.
3. Do zasilania nagrzewnicy należy używać wyłącznie oleju napędowego lub oleju opałowego lekkiego wysokiej jakości. Zabronione jest stosowanie zanieczyszczonego oleju.
4. W przypadku kontaktu paliwa ze skórą należy natychmiast dokładnie umyć zabrudzone miejsce wodą z mydłem.
5. Powierzchnia palnika jest bardzo gorąca jeszcze przez jakiś czas po wygaśnięciu płomienia, dlatego zabronione jest dotykanie palnika rękoma, gdyż może to doprowadzić do poparzenia.

UZUPEŁNIANIE PALIWA

Gdy zbiornik jest pusty:

1. Odłącz od gniazda przewód zasilający nagrzewnicy. Wyłącz urządzenie przekręcając włącznik urządzenia do pozycji "0".
2. Ustaw nagrzewnicę na stabilnym, poziomym podłożu. Odkręć pokrywę wlewu paliwa i napełnij zbiornik przez filtr paliwa zamontowany na wlewie. Nie dopuść do przepełnienia zbiornika i rozlania paliwa.
3. Sprawdź, czy w zbiorniku nie znajduje się woda lub jakiegokolwiek zanieczyszczenia. W razie konieczności wyczyść dokładnie zbiornik.
4. Wlewaj olej napędowy lub lekki olej opałowy poprzez zamontowany filtr paliwa. Po napełnieniu zbiornika wlew paliwa zakrętką i dokręć.

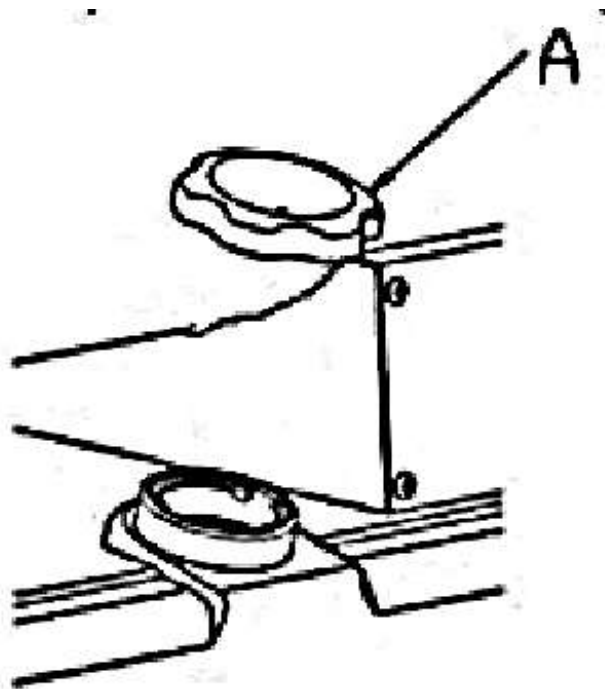

Gdy w zbiorniku znajduje się paliwo:

1. Wyłącz urządzenie, odłączając wtyczkę od zasilania.
2. Przed zapłonem sprawdź, czy nie ma wycieków paliwa. W przypadku pojawienia się wycieku, zabronione jest korzystanie z urządzenia. W tej sytuacji należy skontaktować się z serwisem lub dostawcą.
3. Sprawdź wnętrze zbiornika. W przypadku, gdy w zbiorniku znajduje się woda lub jakiegokolwiek zanieczyszczenia, należy dokładnie oczyścić zbiornik paliwa.

OBSŁUGA

Ostrzeżenia dotyczące zapłonu:

1. Sprawdź czy w zbiorniku znajduje się wystarczająca ilość paliwa.
2. Nie przybliżaj twarzy do elementów grzejnych po zapłonie urządzenia. Należy zachować bezpieczną odległość, która wynosi minimum 3,5m od rozgrzanego wylotu nagrzewnicy, 2 metry od górnej pokrywy, 2 metry od boków nagrzewnicy (patrz rysunek poniżej)
3. W przypadku pojawienia się dymu lub dziwnego zapachu, należy natychmiast wyłączyć nagrzewnicę.
4. Upewnij się, że zapłon nastąpił w odpowiedni sposób zanim pozostawisz urządzenie.

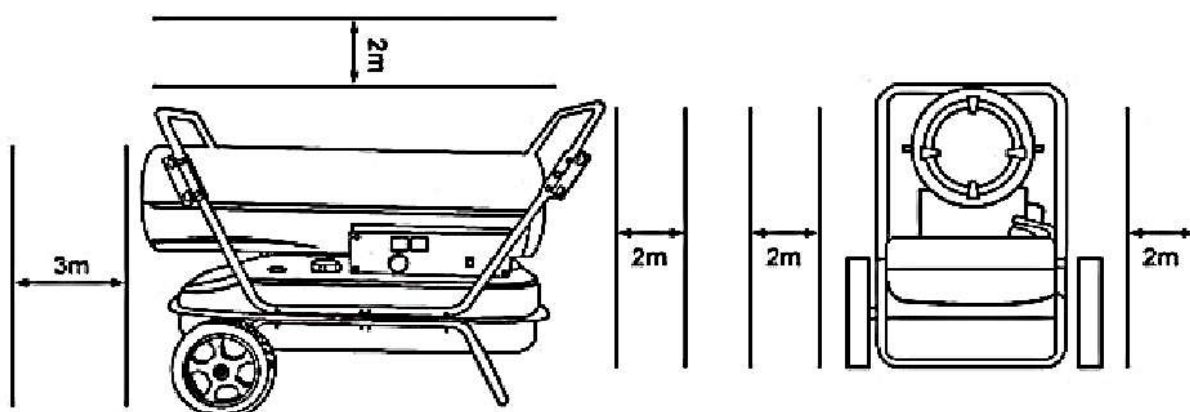

Zapłon: Umieść wtyczkę w gnieździe zasilającym. Przekręć włącznik zasilania do pozycji "1". Zapali się lampka kontrolna. Urządzenie zacznie pracować gdy ustawiona temperatura będzie wyższa niż temperatura otoczenia, wyświetlana na wyświetlaczu. Jeśli nagrzewnica nie rozpocznie pracy, przełącz włącznik główny w pozycję "0" i ponownie "1".

Jeśli po 3 próbach nagrzewnica nie rozpocznie pracy skonsultuj się z dostawcą urządzenia lub serwisem.

UWAGA:

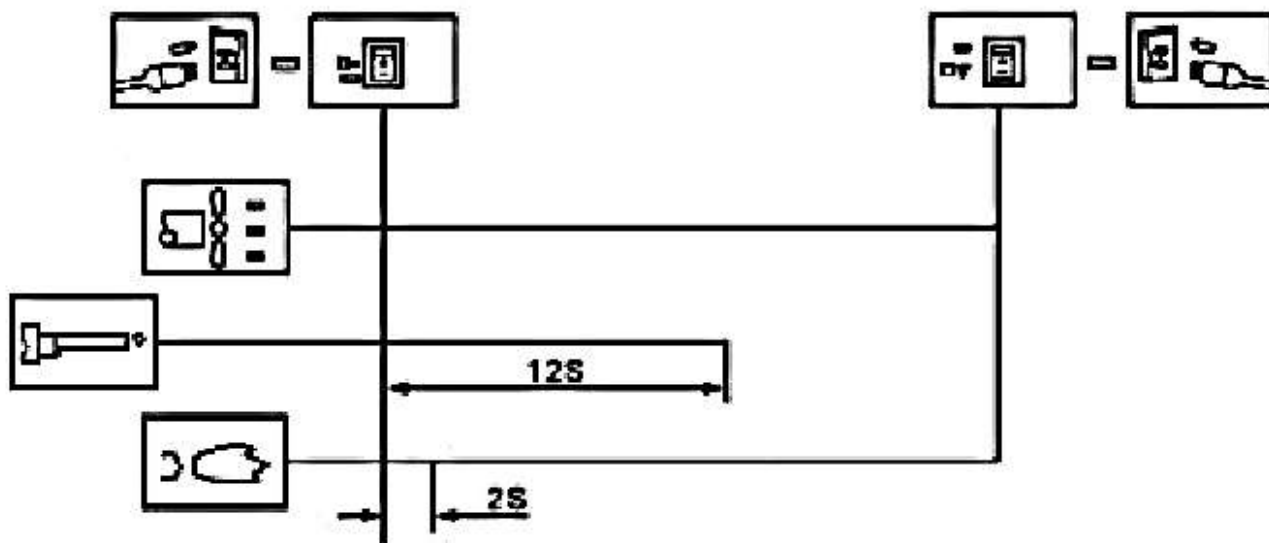

W trakcie pracy nagrzewnicy nie wolno dopuścić do przegrzania podłoża na którym znajduje się nagrzewnica, gdyż może to prowadzić do powstania pożaru.

WYGAŚNIĘCIE PŁOMIENIA

Po wyłączeniu nagrzewnicy, upewnić się, że płomień jest zgaszony. Przełącz włącznik do pozycji "0" i poczekaj, do momentu, gdy wentylator przestanie pracować oraz zgasną lampki kontrolne. Następnie można odłączyć wtyczkę od zasilania.

ZABEZPIECZENIA

Zabezpieczenie wygaśnięcia płomienia: Zabezpieczenie to wykorzystuje fotokomórkę, która kontroluje płomień w komorze spalania w trakcie normalnej pracy. Fotokomórka wyłączy nagrzewnicę w przypadku zaniku płomienia.

Zabezpieczenie na wypadek zaniku zasilania energią elektryczną: gdy wystąpi zanik zasilania energią elektryczną urządzenie przerwie pracę bez potrzeby odłączania wtyczki od zasilania. Po przywróceniu zasilania, lampka kontrolna zaświeci się, ale nagrzewnica nie będzie od razu pracować. Należy uruchomić ją poprzez przekręcenie przełącznika.

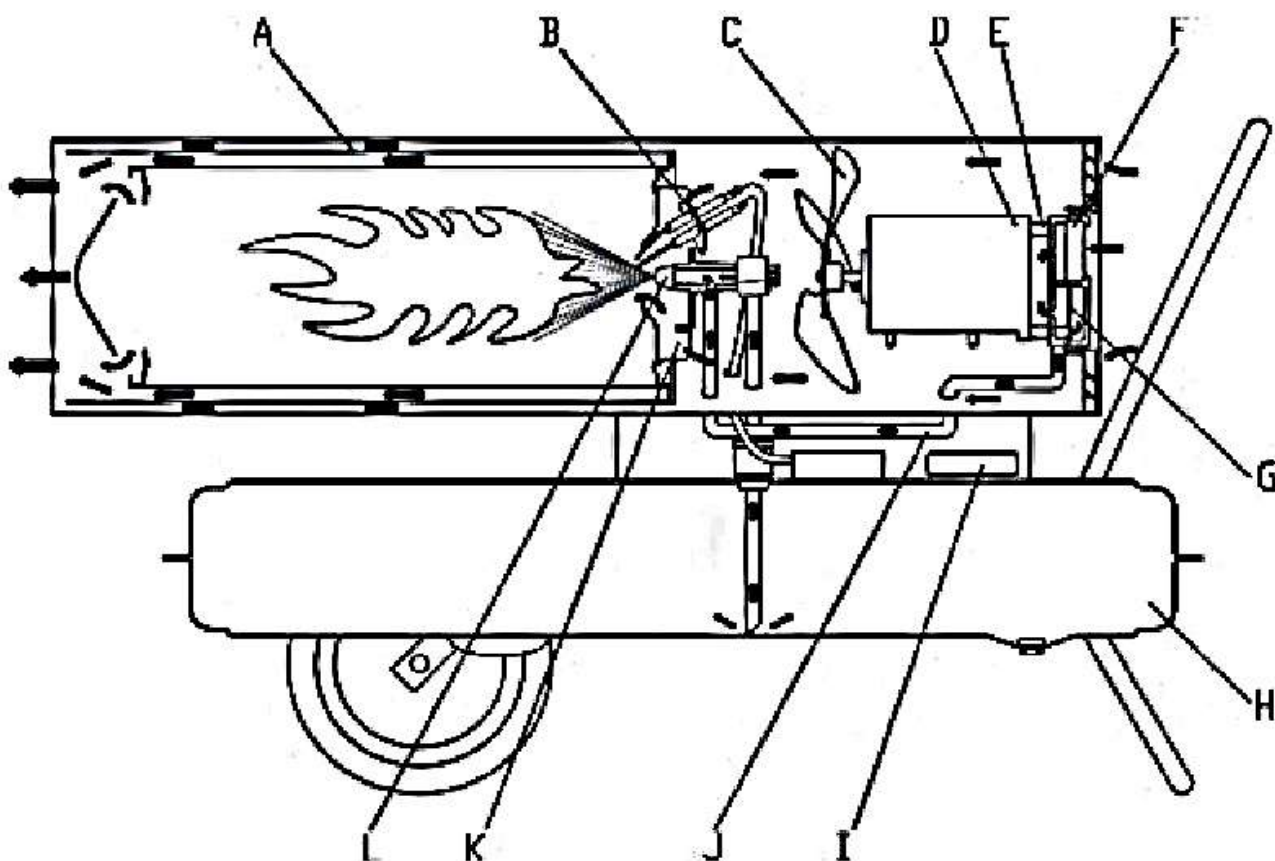

A. Komora spalania, B. Świeca zapłonowa, C. Śmigło wentylatora, D. Silnik, E. Pompa, F. Filtr powietrza wejściowego, G. Filtr powietrza wyjściowego, H. Zbiornik paliwa, I. Płyta sterująca, J. Rura wlotu powietrza, K. Filtr powietrza, L. Stabilizator płomienia, M. Dysza paliwowa.

OPIS DZIAŁANIA

Odkręć nakrętkę wlewu paliwa, dolej paliwo poprzez filtr paliwa, zakręć nakrętkę. Podłącz wtyczkę kabla zasilającego do gniazda. Przełącz przełącznik do pozycji "1". Zapali się lampka kontrolna. Silnik rozpocznie pracę, uruchomiony zostanie wyświetlacz temperatury. Lewa strona wyświetlacza wskazuje temperaturę ustawioną, a prawa strona temperaturę pokojową. Urządzenie zostanie uruchomione automatycznie, gdy ustawiona temperatura będzie wyższa niż temperatura pokojowa. Nagrzewnica jest wyposażona w napędzaną elektrycznie pompę wymuszającą przepływ powietrza przez rurkę, co powoduje zassanie paliwa ze zbiornika paliwa i przekazanie przez dyszę do głowicy palnika. Powietrze wraz z cząstkami paliwa przepływa w kierunku dyszy do głowicy palnika. Powietrze wraz z cząstkami paliwa przepływa w kierunku dyszy palnika, gdzie jest wtryskiwane do komory spalania w postaci mgły. Przepływ powietrza wymuszany jest przez szybko obracające się smigło wentylatora; 1. dostarcza dodatkową ilość tlenu do stabilizatora płomienia, wystarczającą do prawidłowego spalania i zabierającą wytworzone ciepło od palnika w stronę wylotu nagrzewnicy. 2. dostarcza i pobiera ciepło do warstwy izolacyjnej zapobiegając przegrzaniu powierzchni palnika. Świeca zapłonowa przestaje pracować po 12 sekundach od włączeniu zapłonu.

KONSERWACJA

Uwaga!

1. Przed wykonaniem czynności konserwacyjnych należy wyłączyć nagrzewnicę oraz odłączyć ją od zasilania
2. Nie dokonuj czynności konserwacyjnych, jeśli w zbiorniku pozostaje paliwo.

SPRAWDZANIE ZBIORNIKA PALIWA

W przypadku zauważenia wody lub zabrudzeń w zbiorniku paliwa, należy go dokładnie oczyścić.

USUWANIE PALIWA ZE ZBIORNIKA

W celu dokonania wymiany należy:

1. Umieść nagrzewnicę na stole i podłóż pojemnik pod zbiornik paliwa.
2. Używając śrubokręta odkręć śrubę spustową w zbiorniku oraz złącz paliwo do podłożonego pojemnika.
3. Po zlaniu paliwa, należy przykręcić dokładnie śrubę i oczyścić pozostałą wodą.

BUDOWA NAGRZEWNICY

Głowica palnika

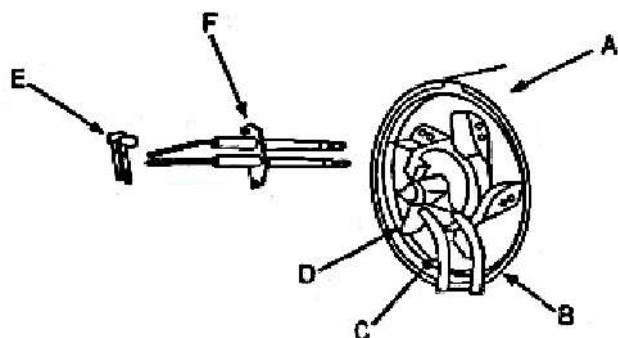

- A. Obudowa silnika
- B. Przewód dolotowy powietrza
- C. Przewód dolotowy paliwa
- D. Stabilizator płomienia
- E. Przewód wysokiego napięcia
- F. Świeca zapłonowa

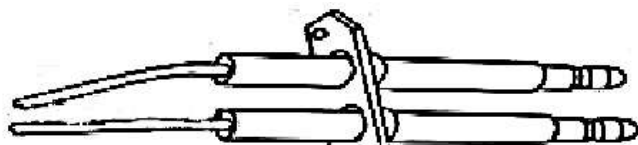
Świeca zapłonowa

Aby osiągnąć efekt najlepszego zapłonu, szczelina pomiędzy elektrodami powinna znajdować się w przedziale 4-5mm

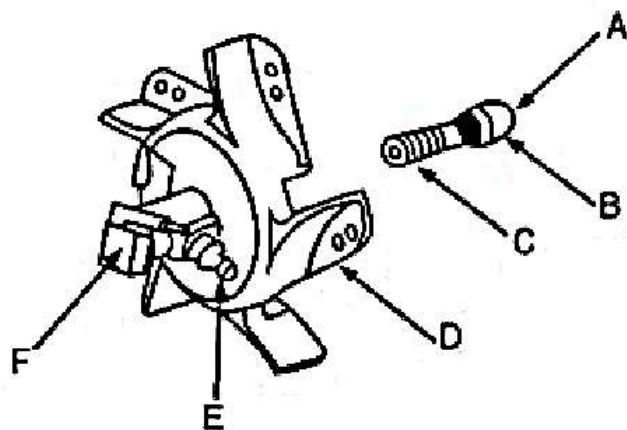
Montaż dyszy

- A. Obudowa dyszy
- B. Korpus dyszy
- C. Pierścień uszczelniający
- D. Stabilizator płomienia
- E. Przyłącze przewodu dolotowego powietrza
- F. Przyłącze przewodu dolotowego paliwa

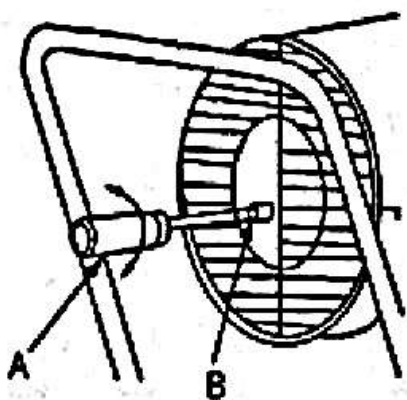
Regulacja ciśnienia

- A. Śrubokręt płaski
- B. Śruba regulacyjna

Pompa powietrza

W trakcie czynności konserwacyjnych pompa powietrza musi zostać poprawnie zmontowana. Błędny montaż może prowadzić do obniżenia ciśnienia lub jego wycieku.

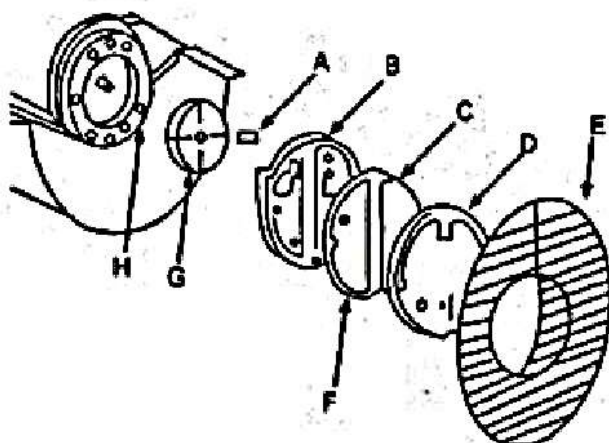

- A. Łopatka pompy
- B. Pokrywa pompy
- C. Filtr dolotowy powietrza
- D. Pokrywa ciśnieniowa
- E. Maskownica dolotu powietrza
- F. Filtr powietrza wylatującego
- G. Wirnik pompy
- H. Element łączący

Dopasowanie pomiędzy korpusem pompy powietrza a wirnikiem

Cztery łopatki są umieszczone w czterech rowkach wirnika pompy, który porusza się ruchem obrotowym zgodnym z ruchem wskazówek zegara w pompie. Szczelina pomiędzy korpusem pompy a wirnikiem powinna wynosić od 0.06mm do 0.08mm w celu zapewnienia właściwego ciśnienia.

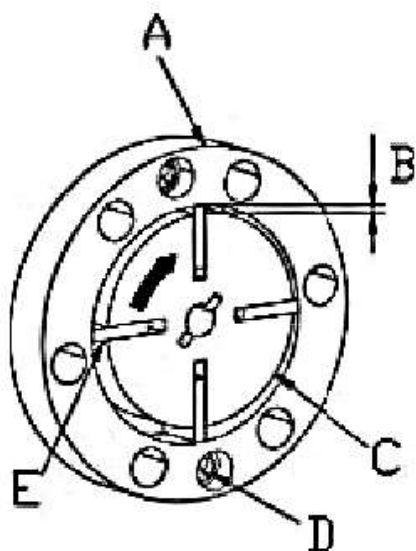

- A. Korpus
- B. Szczelina 0,06mm - 0,08mm
- C. Wirnik
- D. Śruba
- E. Łopaska

Montaż łopatek wentylatora

Zamontuj łopatki na głowicy i przykręć mocno używając śrubokręta

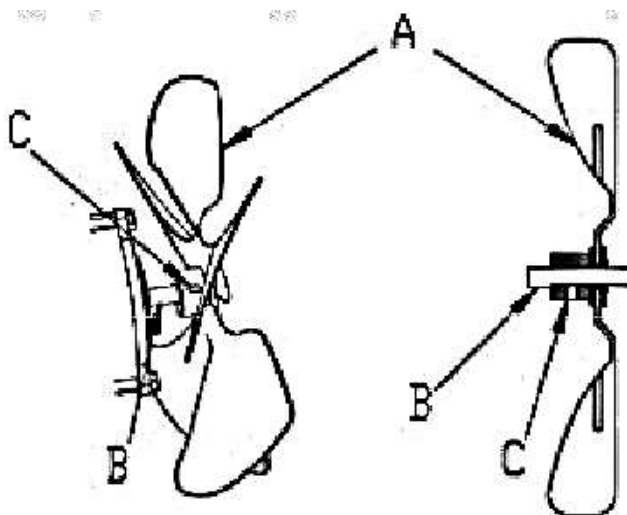

- A. Łopaska
- B. Głowica
- C. Śruba

PROBLEMY

Przed odesłaniem nagrzewnicy do serwisu, prosimy o sprawdzenie poniższych produktów

PROBLEM

Odór, dym lub iskry wydobywające się podczas pierwszego użycia.

PRZYCZYNA

Jest to zjawisko normalne podczas pierwszego uruchomienia. Przyczyną jest kurz zmieszany z powietrzem. Odczekaj chwilę, objawy ustępują.

Zapłon podczas pierwszego użycia lub po uzupełnieniu paliwa po jego wyczerpaniu ze zbiornika, dziwne dźwięki, odór, biały dym

Powietrze jest zmieszane z paliwem w rurce dolotowej, zjawisko zaniknie kiedy powietrze zostanie sprężone.

Hałas podczas zapłonu lub wyłączenia

Części metalowe w wyniku zmian temperatury rozszerzają się i kurczą powodując hałas. Jest to zjawisko normalne.

Płomienie pojawiają się przy wylocie z nagrzewnicy podczas zapłonu. Iskrzenie.

Po ostatnim użyciu paliwo i powietrze pozostało w przewodzie paliwowym zasilającym dyszę, z tego powodu paliwo nie jest prawidłowo mieszane z powietrzem. Skutkiem tego płomień nie jest ciągły. Iskry powstają w skutek spalania osadu z węgla. Jest to zjawisko normalne.

OCHRONA ŚRODOWISKA

- W sytuacji wyrzucania opakowania należy dokonać selekcji elementów z papieru/ tektury, tworzyw sztucznych lub innych materiałów i wyrzucić je do osobnych pojemników na odpady.
- Przed wyrzuceniem wyrobu, który został wycofany z eksploatacji skontaktuj się ze sprzedawcą, producentem lub zastosuj się do wytycznych organizacji zajmujących się oczyszczaniem lub ochroną środowiska w Twoim regionie.
- Stosowanych w oprawie oświetleniowej źródeł światła nie można wyrzucać do śmieci, należy stosować się do wytycznych udzielanych przez ich sprzedawcę lub producenta.
- Oznaczenie WEEE wskazuje na konieczność selektywnego zbierania zużytego sprzętu elektrycznego i elektronicznego, wyrobów tak oznaczonych nie można wyrzucać do zwykłych śmieci razem z innymi odpadami.



Dwie ostatnie cyfry roku naniesienia oznaczenia CE - 21

DEKLARACJA ZGODNOŚCI WE

GEKO Sp. z o.o. Sp. k. Kietlin, ul. Spacerowa 3, 97-500 Radomsko
deklaruje z pełną odpowiedzialnością, że:

Nagrzewnica olejowa z termostatem 25KW ***Typ: H00760, Model: DH-20***

spełnia wymagania dyrektyw Parlamentu Europejskiego i Rady:

2014/35/UE z dnia 26 lutego 2014 r. w sprawie harmonizacji ustawodawstw państw członkowskich odnoszących się do udostępniania na rynku sprzętu elektrycznego przewidzianego do stosowania w określonych granicach napięcia, 2014/30/UE z dnia 26 lutego 2014 r. w sprawie harmonizacji ustawodawstw państw członkowskich odnoszących się do kompatybilności elektromagnetycznej, 2016/426 z dnia 9 marca 2016 r. w sprawie urządzeń spalających paliwa gazowe oraz uchylenia dyrektywy 2009/142/WE, 2011/65/UE z dnia 8 czerwca 2011 r. w sprawie ograniczenia stosowania niektórych niebezpiecznych substancji w sprzęcie elektrycznym i elektronicznym

oraz norm EN 60335-1:2012+A11+A13+A14+A2,

EN 60335-2-102:2016, EN 62233:2008, EN 55014-1:2017, EN 55014-2:2015,

EN IEC 61000-3-2:2019, EN 61000-3-3:2013+A1, EN 1596:1998+AA1:2004, EN 437:2019

jest identyczny z egzemplarzem, będącym przedmiotem certyfikatu oceny typu WE nr AL 50498101 z dnia 29.03.2021, typu WE nr AE 50476334 0001 z dnia 31.07.2021

wydanych przez TÜV Rheinland LGA Products GmbH Tillystraße 2, 90431 Nürnberg,

Country : Germany Phone : +49 (0) 9116555225,

Fax : +49 (0) 9116555226 Email : service@de.tuv.com, Website : www.tuv.com/safety

Numer identyfikacyjny jednostki notyfikowanej: 0197 oraz typu WE nr 0705DL0007 z dnia 23.04.2020

wydanego przez FLAM GAS LABORATORIES SRL, Via Mazzini, 81/B, 33080 - Fiume Veneto (PN),

Country : Italy, Phone : +39 0434 959123, Fax : +39 0434 561343 Email : info@flamgaslaboratories.it,

Website : www.flamgaslaboratories.it Numer identyfikacyjny jednostki notyfikowanej: 0705

oraz 8621.SH.1906.0175 z dnia 03.08, 2021 wydanego przez TÜV Thüringen e.V.

Melchendorfer Straße 64, 99096 Erfurt, Country : Germany

Phone : +49 (0) 361 42830, Fax : +49 (0) 361 4283242, Email : info@tuev-thuringen.de

Website : www.tuev-thuringen.de

Numer identyfikacyjny jednostki notyfikowanej: 0090

Niniejsza Deklaracja Zgodności WE traci swoją ważność, jeżeli produkt zostanie zmieniony lub przebudowany bez zgody producenta.

Za przygotowanie dokumentacji technicznej odpowiada:

Larysa Kowalczyk, Kietlin, ul. Spacerowa 3, 97-500 Radomsko.

mgr Larysa Kowalczyk

Nazwisko, imię i stanowisko osoby upoważnionej

Kietlin, 15.06.2021

Miejsce i data wystawienia

Heidmann

ENGLISH

WARNING!!!

The first startup of this device, in the sense of the manual, is a legal step that the user of the device confirms that he has read and understood the manual and all the consequences of one's own volition.

TECHNICAL DATA

Thermal power capacity: 25 kW

Air flow: 600 m³/h

Fuel consumption: 2 kg/h

Tank: 20 L

Power supply/voltage: 230V/50Hz

Function of temperature regulation

GENERAL SAFETY RULES

READ INSTRUCTIONS CAREFULLY. READ AND FOLLOW ALL INSTRUCTIONS. PLACE INSTRUCTIONS IN A SAFE PLACE FOR FUTURE REFERENCE. DO NOT ALLOW ANYONE WHO HAS NOT READ THESE INSTRUCTIONS TO ASSEMBLE, LIGHT, ADJUST OR OPERATE THE HEATER. IF THE INFORMATION IN THIS MANUAL IS NOT FOLLOWED EXACTLY, A FIRE OR EXPLOSION MAY RESULT CAUSING PROPERTY DAMAGE, PERSONAL INJURY OR LOSS OF LIFE. SERVICE MUST BE PERFORMED BY A QUALIFIED SERVICE AGENCY. UNVENTED PORTABLE HEATERS USE AIR (OXYGEN) FROM THE AREA IN WHICH IT IS USED. ADEQUATE COMBUSTION AND VENTILATION AIR MUST BE PROVIDED. REFER TO INSTRUCTIONS.

WARNING

DO NOT STORE OR USE GASOLINE OR OTHER FLAMMABLE VAPORS AND LIQUIDS IN THE VICINITY OF THIS OR ANY OTHER APPLIANCE.

FIRE, BURN, INHALATION, AND EXPLOSION HAZARD. KEEP SOLID COMBUSTIBLES, SUCH AS BUILDING MATERIALS, PAPER OR CARDBOARD, A SAFE DISTANCE AWAY FROM THE HEATER AS RECOMMENDED BY THE INSTRUCTIONS. NEVER USE THE HEATER IN SPACES WHICH DO OR MAY CONTAIN VOLATILE OR AIRBORNE COMBUSTIBLES, OR PRODUCTS SUCH AS GASOLINE, SOLVENTS, PAINT THINNER, DUST PARTICLES OR UNKNOWN CHEMICALS.

WARNING

Direct-fired heaters may cause carbon monoxide (CO) poisoning when incorrectly used, e.g indoors without adequate air circulation, or if not properly working. CO poisoning may lead to death.

GENERAL HAZARD WARNING

FAILURE TO COMPLY WITH THE PRECAUTIONS AND INSTRUCTIONS PROVIDED WITH THIS HEATER, CAN RESULT IN DEATH, SERIOUS BODILY INJURY AND PROPERTY LOSS OR DAMAGE FROM HAZARDS OF FIRE, EXPLOSION, BURN, ASPHYXIATION, CARBON MONOXIDE POISONING, AND/OR ELECTRICAL SHOCK. ONLY PERSONS WHO CAN UNDERSTAND AND FOLLOW THE INSTRUCTIONS SHOULD USE OR SERVICE THIS HEATER. IF YOU NEED ASSISTANCE OR HEATER INFORMATION SUCH AS AN INSTRUCTIONS MANUAL, LABELS, ETC. CONTACT THE MANUFACTURER.

WARNING

NOT FOR HOME OR RECREATIONAL VEHICLE USE

WARNING

YOUR SAFETY IS IMPORTANT TO YOU AND TO OTHERS, SO PLEASE READ THESE INSTRUCTIONS BEFORE YOU OPERATE THIS HEATER THE ELECTRICAL SYSTEM TO WHICH THE APPLIANCE IS CONNECTED MUST COMPLY WITH CURRENT LEGISLATION. INSTALLATION REQUIRES A RESIDUAL CURRENT CIRCUIT BREAKER (RCCB) IN THE MAIN ELECTRICAL DISTRIBUTION BOARD.

UNPLUG THE APPLIANCE BEFORE PERFORMING ANY MAINTENANCE OPERATIONS. ALWAYS CHECK THE POWER CABLE BEFORE USING THE APPLIANCE. IT MUST NOT BE BENT, TAUT, STRETCHED, CRUSHED OR ANY WAY DAMAGED. THE POWER CABLE MUST BE REPLACED BY QUALIFIED PERSONNEL ONLY. USE AN ORIGINAL POWER CABLE ONLY WITH A 3-PIN APPROVED PLUG. THE FRONT OUTLET IS VERY HOT DURING OPERATION. DO NOT TOUCH! BURN DANGER.

PRODUCT DESCRIPTION

Diesel or Kerosene direct-fired mobile/portable space heater with open combustion chamber

The following accessories are supplied in the shipping carton.

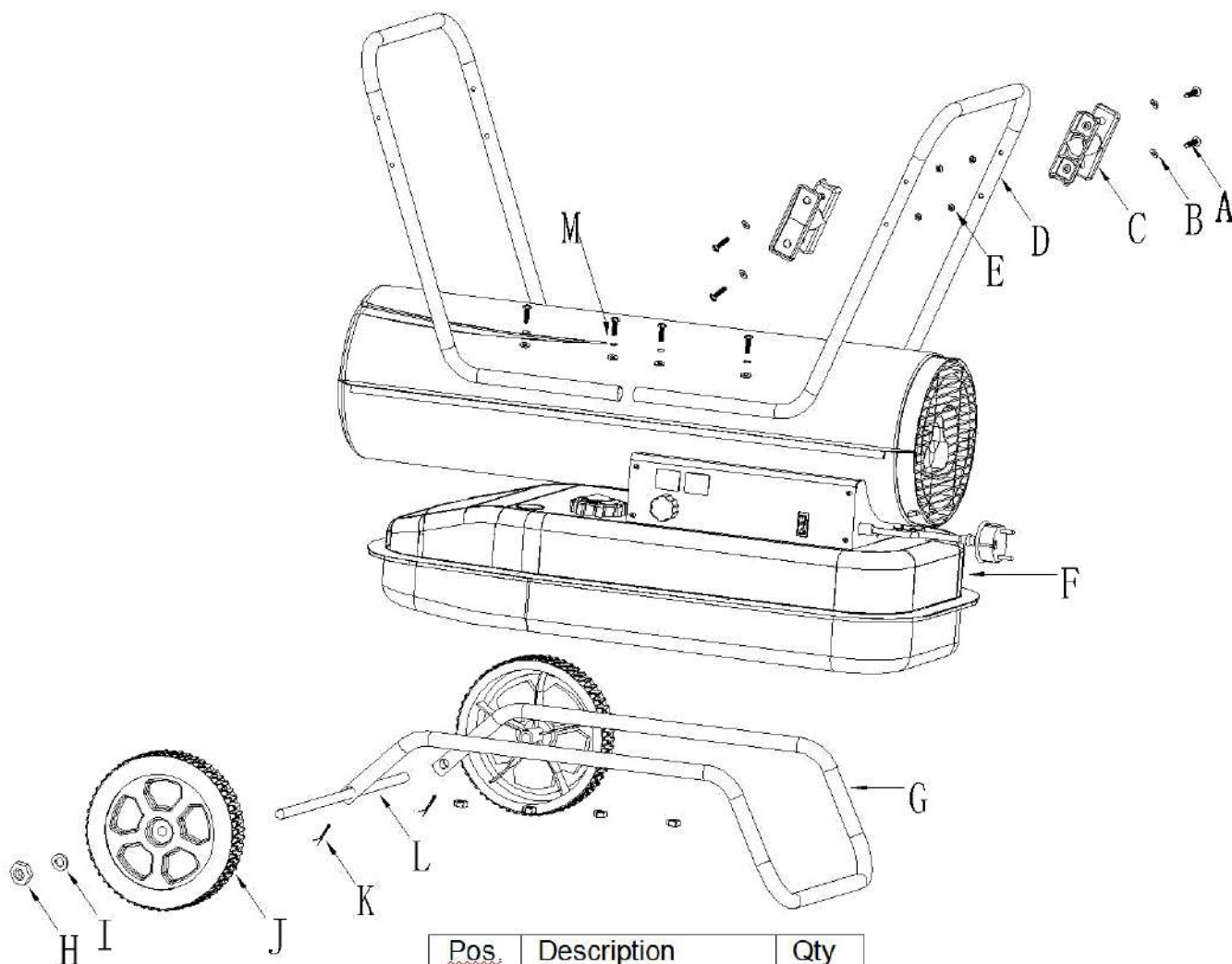

Pos.	Description	Qty
A	Screw	12
B	Plain washer	12
C	Power cord frame	2
D	Handle	2
E	Nut M5	12
G	Feet pipe	1
H	Nut M12	2
I	Plain washer $\varnothing 12$	2
J	Wheel	2
K	Cotter	2
L	Wheel shaft	1
M	Spring washer M5	8

1. insert the wheel shaft L to the corresponding hole of feet pipe G, insert the cotter K to the corresponding holes; slide the wheel J over the wheel shaft L, put plain washer I to the two sides of shaft, screw the nut H to fix the wheel on the shaft.
2. Put the heater body F on the feet pipe assembly, make sure the 8 holes of handle D point towards the corresponding 8 holes on the feet pipe respectively.
3. Using the screw A ,spring washer M, plain washer B and nut E to fix the feet pipe assembly and handle to the tank.
4. Put the power cord frame C to the rear handle D corresponding position, using the screw A, plain washer B and nut E to fix it.

INSTALLTION INSTRUCTIONS

Position the heater on a flat, level, non-flammable, solid surface.

Direct-fired heaters are intended for use in outdoor open areas or in indoor well ventilated areas. For indoor use, provide permanent ventilation openings of at least 25 cm²/kW, equally distributed between floor and high level, with a minimum of 250 cm².

Only install the heater in normal upright position.

Do not place the heater near walls, corners or low ceilings.

Do not place the heater below a socket outlet.

Do not place the heater on moving vehicles or where it can tip over.

Keep the heater away from flammable, combustible, explosive or corrosive materials.

Keep the heater away from curtains or similar materials that could block the air inlet and outlet.

Never block or restrict the air inlet and outlet for any reason.

Keep the power cable away from heat sources, sharp edges, cutting and moving parts.

Do not expose directly to the weather or to excessive humidity.

Do not place the heater in the immediate surroundings of a bath, shower or swimming pool.

Follow general and special fire safety regulations in force in all fields of applications. In any case ensure the following minimum safety clearances from materials or objects in the surroundings of the heater:

Side: 0.6 m

Air inlet side: 1 m

Top: 1.5 m

Hot air outlet side: 3 m

Floor: 0 m

Floors and ceilings must be made of fireproof materials in the place where the heater is operated.

Do not connect direct-fired heaters to air ducts.

INSTRUCTIONS FOR USE

6.1. Start-up

Fill tank with clean fuel. Only use Diesel or Kerosene.

The fuel gauge on top of the tank allows to check fuel level

Connect the power cord plug to a 230 V 50 Hz earthed electrical supply system.

Earthing is mandatory.

When complete “start-up” above, the left display window shows “--”, the right display window shows ambient temperature value.

Push the power switch to “on” position.

The default temperature setting is 20°C, be showed on the left display window.

If the ambient temperature is lower than default temperature, the electrodes start sparking, after 7 seconds, the heater starts.

If the ambient temperature is higher than default temperature, turn thermostat control knob to desired temperature, the electrodes start sparking, after 7 seconds, the heater starts.

COLD START-UP: at low temperature keep the air vent hole (see Fig. 5) closed by a finger during ignition to make start-up easier.

ABNORMAL OPERATION: in case of malfunction (flame failure, reduced air flow, bad combustion, etc.) the heater stops the LOCK-OUT MODE code will be showed on the display window.

6.2. Manual reset/restart

If the heater is in lock-out mode, check and remove the cause of lock-out before restarting the heater. To reset, turn the ON/OFF switch to 0 and then again to I. In case of repeated malfunction, call technical service. Turning the thermostat control knob will NOT reset the heater.

6.3. Shut-down

Move switch to "OFF" (O) position. Unplug the unit when not used for a long time.

Do not cover the heater. Do not block the air inlet and outlet.

The heater outlet is very hot during operation and after use. Do not touch! Use personal protecting equipment if needed.

Children should be supervised to ensure that they do not play with the appliance.

The appliance is not intended for use by persons (including children) with reduced physical, sensory or mental capabilities, or lack of experience and knowledge.

Unplug the heater before moving it. Never pull the cable to unplug or move the unit.

Do not leave the heater unattended when in use.

Never use the appliance with wet hands or when either the heater or the power cable is wet.

If the supply cable is damaged, it must be replaced by the manufacturer, by a service agent or a similar qualified person.

CLEANING, MAINTENANCE AND STORAGE.

Regularly wipe the enclosure using a soft sponge or cloth. For very dirty parts, use a sponge wetted with lukewarm water and a mild detergent, then dry using a clean cloth.

Keep air inlet and fan free from dust and dirt. To clean inner parts, gently blow compressed air through air inlet.

Regularly inspect the power cable: if worn, cracked or damaged have it replaced by technical service.

Before storing the heater, make sure it is perfectly cool and dry. Cover the unit with a plastic bag, put it in its packing box and store it in a dry, ventilated place.

Before starting any maintenance task, shut down, unplug and let the heater cool down for at least 15 minutes. Do not attempt any electrical repair yourself. If the heater needs service or repair, contact a qualified technician. Do not use a faulty unit unless a qualified technician has inspected and repaired it. When cleaning, make sure that water does not enter the unit.

Do not open the enclosure to clean the inner parts. Do not spray water into the heater. Never use solvents, gasoline, toluene and similar aggressive chemicals to clean the heater.

The following checks BY QUALIFIED PERSONNEL ONLY are recommended before every seasonal use:

Nozzle

Carefully unscrew nozzle from nozzle fitting. Blow compressed air through nozzle orifice to free it from dirt. Replace nozzle if necessary.

Air Filters

Clean air filters. Remove filter end cover (11), wash air intake filter (10) using a light detergent and dry it thoroughly before reinstalling. Replace air delivery filter (9) once a year (Fig.2)

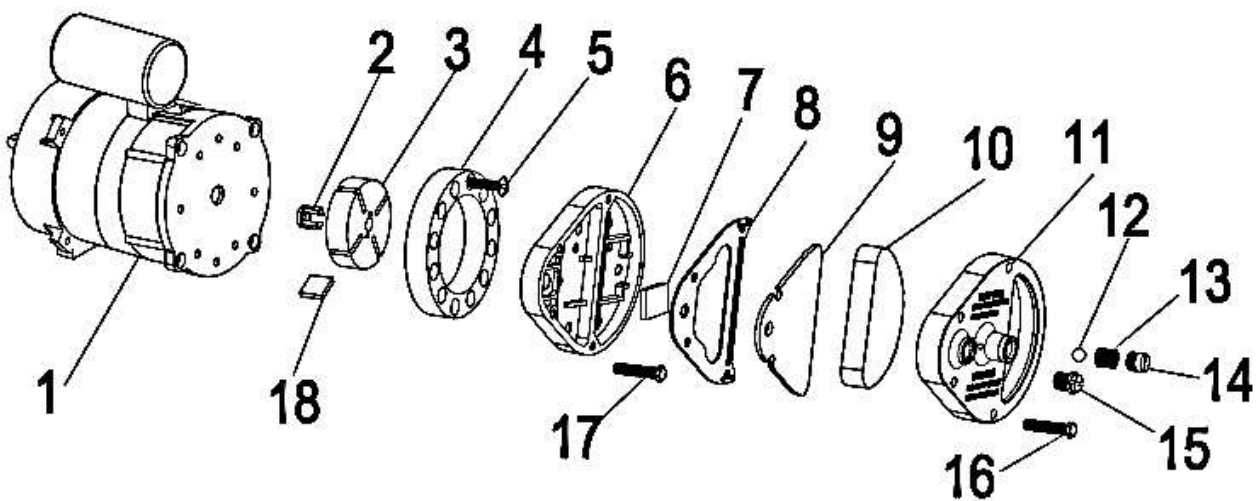

Ignition Electrodes

Clean, adjust and if necessary replace ignition electrode. For electrode gaps see Fig. 3-4 (dimensions in mm).

Fig. 3

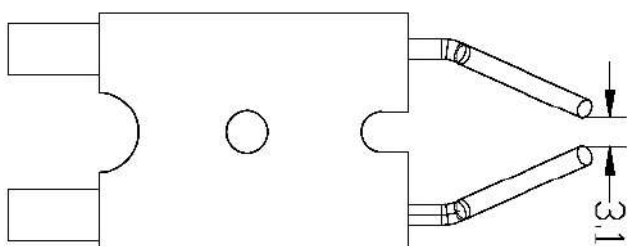
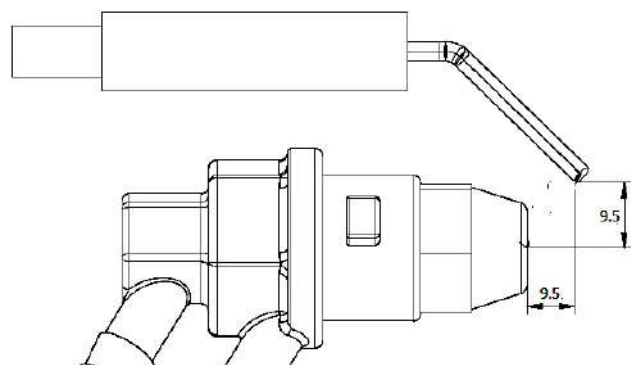

Fig. 4



Compressor Pressure Adjustment (Fig. 5)

The compressor pressure is factory set and must be checked and adjusted by qualified technicians only. Tampering with the unit may be dangerous.

Remove pressure gauge cap. Connect a pressure gauge on the pressure measuring port on the rear guard. Start heater and read air pressure value. If necessary adjust pressure to the correct value turning the adjusting screw (the air vent hole in the adjusting screw middle) clockwise to increase, anticlockwise to decrease the pressure:

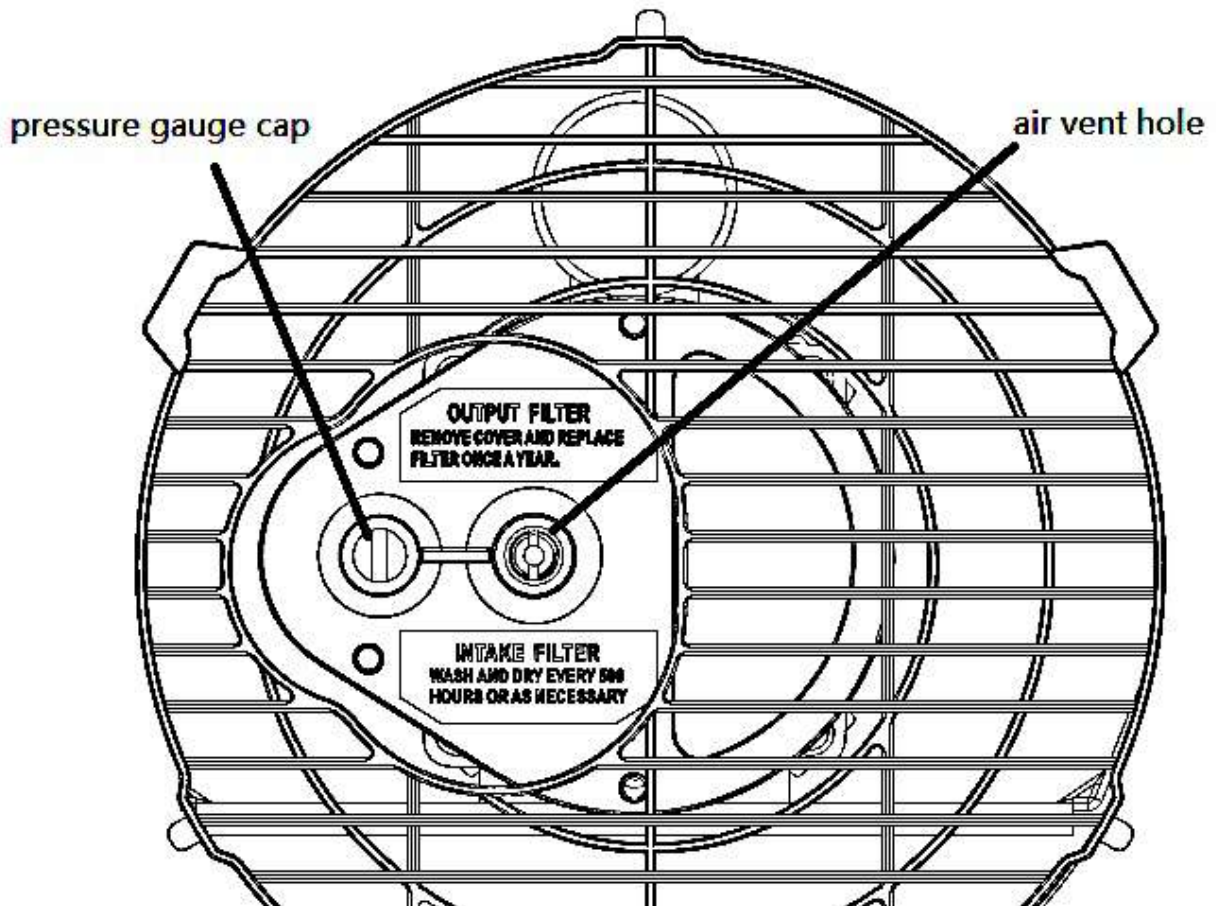
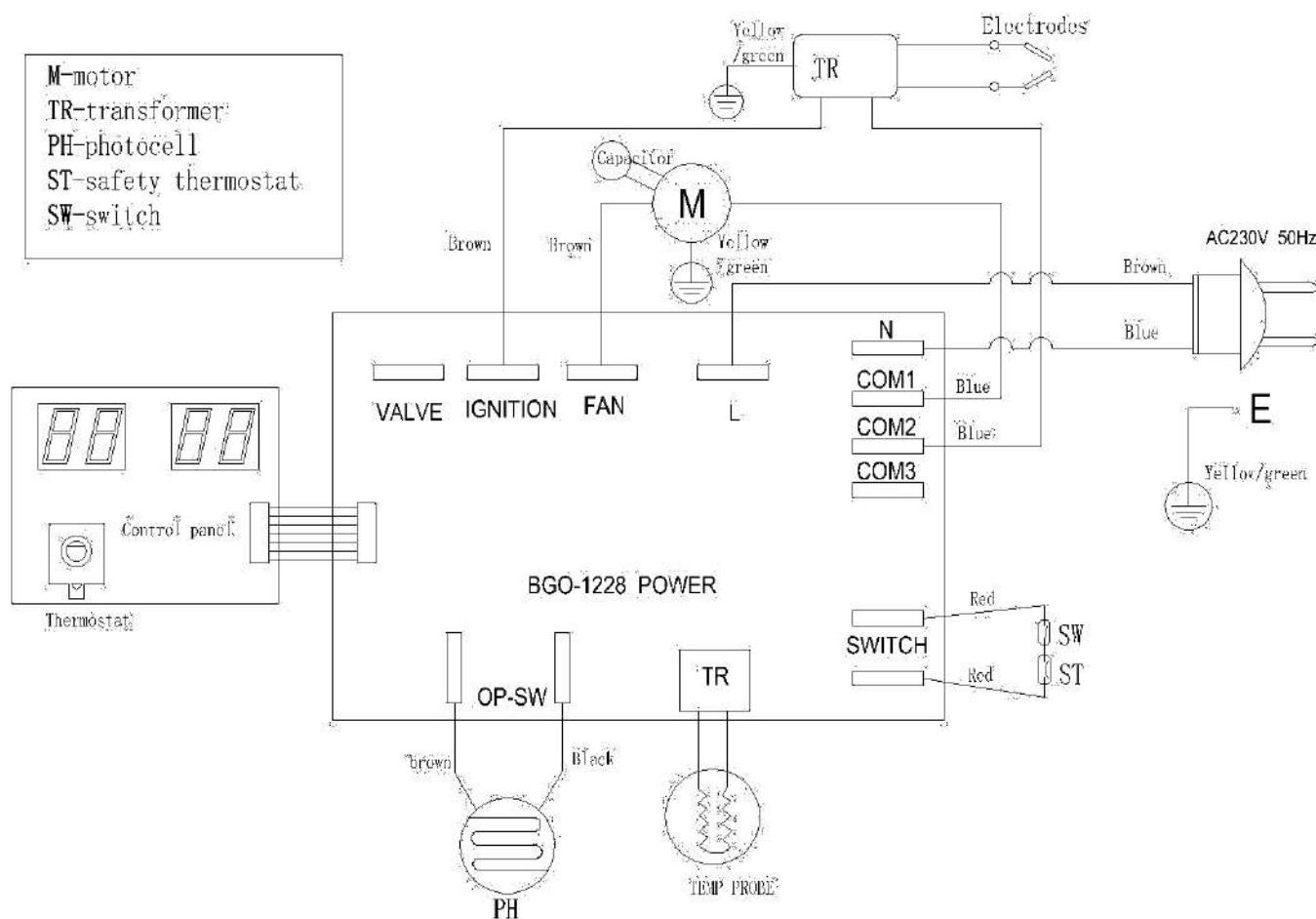

Fig.5

Electrical

Inspect cables, electrical parts and connections.

WIRING DIAGRAM



PROBLEM	CAUSE	REMEDY
Motor does not start	No power or low voltage	Check power line and voltage* Check fuse and replace if necessary*
E1 displayed on the screen	Faulty or damaged power cord	Check and replace if needed*
	Faulty motor/capacitor	Check and if necessary replace*
	Lock-out of appliance due to previous overheating	Detect the cause of overheating Shut the appliance down Check air inlet and outlet Wait some minutes and restart the appliance
E2 displayed on the screen	The temperature probe is faulted or the connector for temperature probe is loosen	Check and replace if the temperature probe if needed Check and replace the PCB if needed

Motor runs, but the heater does not ignite and locks out after a short time	<p>Empty fuel tank, dirty or wrong fuel</p> <p>Fuel filter clogged</p>	<p>Remove wrong or dirty fuel Fill the tank with clean Diesel or kerosene</p> <p>Clean or replace fuel filter*</p>
E1 displayed on the screen	<p>Air leaks in oil line</p> <p>Burner nozzle clogged</p> <p>Fuel viscosity increased at low temperature</p>	<p>Check hoses, tighten connections, if necessary replace*</p> <p>Clean nozzle blowing compressed air, replace if necessary*</p> <p>Mix Diesel with 10-20% kerosene</p>
<p>Flames come out of flue outlet</p> <p>E1 displayed on the screen</p>	<p>Insufficient airflow into combustion chamber</p> <p>Compressor pressure too high</p>	<p>Check air inlet, fan*, motor*</p> <p>Check air pressure, adjust if needed*</p>
<p>Heater stops during operation</p> <p>Ambient temperature displayed on the screen</p>	The room temperature set on room thermostat has been reached	<p>Normal operation</p> <p>To start turn the temperature control knob clockwise on a higher setting</p>
<p>Heater stops during operation</p> <p>E1 displayed on the screen</p>	<p>Flame failure</p> <p>Bad combustion</p> <p>Reduced airflow</p> <p>Overheating</p>	<p>Check and remove the cause(s) of malfunction</p> <p>To reset, turn On/Off switch to 0 and then to I</p> <p>Call technical service if the problem persists</p>



This product was CE marked - 21

CE DECLARATION OF CONFORMITY

GEKO Sp. z o.o. Sp. k. Kietlin, ul. Spacerowa 3, 97-500 Radomsko
declare under our own responsibility that the product:

Diesel heater with 25KW
Type: H00760, Model: DH-20

meets the requirements of the directives of the European Parliament and of the Council:

2014/35 / EU of 26 February 2014 on the harmonization of the laws of the Member States relating to the making available on the market of electrical equipment designed for use within certain voltage limits, 2014/30 / EU of 26 February 2014 on the harmonization of laws Member States relating to electromagnetic compatibility, 2016/426 of 9 March 2016 on appliances burning gaseous fuels and repealing Directive 2009/142 / EC, 2011/65 / EU of 8 June 2011 on the restriction of the use of certain hazardous substances in electrical and electronic

equipment and standards EN 60335-1: 2012 + A11 + A13 + A1 + A14 + A2,

EN 60335-2-102: 2016, EN 62233: 2008, EN 55014-1: 2017, EN 55014-2: 2015,

EN IEC 61000-3-2: 2019, EN 61000-3-3: 2013 + A1, EN 1596: 1998 + AA1: 2004, EN 437: 2019

is identical to the copy, which is the subject of the EC type examination certificate no. AL 50498101 of 29.03.2021, of the EC type no. AE 50476334 0001 of 31.07.2021

issued by TÜV Rheinland LGA Products GmbH Tillystraße 2, 90431 Nürnberg,

Country: Germany Phone: +49 (0) 9116555225,

Fax: +49 (0) 9116555226 Email: service@de.tuv.com, Website: www.tuv.com/safety

Identification number of the notified body: 0197 and EC type no. 0705DL0007 of 23/04/2020 issued by FLAM GAS LABORATORIES SRL, Via Mazzini, 81 / B, 33080 - Fiume Veneto (PN), Country: Italy, Phone: +39 0434 959123, Fax : +39 0434 561343 Email: info@flamgaslaboratories.it, Website: www.flamgaslaboratories.it

Identification number of the notified body: 0705

and 8621.SH.1906.0175 dated 03.08.2021 issued by TÜV Thüringen e.V.

Melchendorfer Straße 64, 99096 Erfurt, Country: Germany

Phone: +49 (0) 361 42830, Fax: +49 (0) 361 4283242, Email: info@tuev-thueringen.de

Website: www.tuev-thueringen.de

Identification number of the notified body: 0090

The declaration of conformity becomes invalid
when the product has been modified without producer's agreement.

Name and address of the person authorised to compile the technical file:

Larysa Kowalczyk, Kietlin, ul. Spacerowa 3, 97-500 Radomsko.

Kietlin, 15.06.2021

Place and date

mgr Larysa Kowalczyk

Authorised person

Heidmann

DEUTSCH

e

TECHNISCHE DATEN

Wärmeleistung: 25kW

Luftdurchfluß: 600 m³/Stunde

Kraftstoffverbrauch: 2 kg/Stunde

Behälter: 20L

Versorgung: 230V/50Hz

Funktion der Temperaturregulierung

SICHERHEITSHINWEISE

Vor Inbetriebnahme / Verwendung des Gerätes ist diese Anleitung sorgfältig zu lesen!

Beim Einsatz des Gerätes sind grundsätzlich immer die jeweiligen örtlichen Bau- und Brandschutzvorschriften sowie die Vorschriften der Berufsgenossenschaft zu beachten.

- ◇ Vor Wartungs- oder Instandsetzungsarbeiten ist grundsätzlich der Netzstecker aus der Netzsteckdose zu ziehen.
- ◇ Das Gerät darf nur von Personen bedient werden, die in der Bedienung des Gerätes unterwiesen worden sind.
- ◇ Das Gerät muß so aufgestellt und betrieben werden, daß Personen durch Abgase und Strahlungswärme nicht gefährdet werden und keine Brände entstehen können.
- ◇ Das Gerät darf in Räumen nur dann aufgestellt und betrieben werden, wenn dem Gerät eine für die Verbrennung ausreichende Luftmenge zugeführt wird.
- ◇ Das Gerät darf ohne Abgasführung nur in gut belüfteten Räumen betrieben werden. Der ständige Aufenthalt von Personen im Aufstellungsraum ist nicht gestattet. Entsprechende Verbotsschilder sind an den Eingängen anzubringen.
- ◇ Ortsveränderliche Brennstoffbehälter dürfen nur unter Beachtung der Technischen Regeln für brennbare Flüssigkeiten „TRBF 210 und 280“ aufgestellt werden.
- ◇ Das Gerät darf nur auf nicht brennbarem Untergrund aufgestellt werden.
- ◇ Das Gerät darf nicht in feuer- und explosionsgefährdeter Umgebung aufgestellt und betrieben werden.
- ◇ Eine Sicherheitszone von 1,5 m um das Gerät herum, auch zu nicht brennbaren Gegenständen, ist einzuhalten.
- ◇ Der Geräteausblas darf nicht verengt, bzw. mit Schlauch- oder Rohrleitungen versehen werden.
- ◇ Das Ansaugschutzgitter muß immer frei von Schmutz und losen Gegenständen sein.
- ◇ Niemals fremde Gegenstände in das Gerät stecken.
- ◇ Das Gerät darf keinem direkten Wasserstrahl ausgesetzt werden.
- ◇ Alle Elektrokabel des Gerätes sind vor Beschädigungen (z. B. durch Tiere usw.) schützen.

Sicherheitseinrichtungen dürfen weder überbrückt noch blockiert werden!

Bauartbedingt ist in der Regel eine dauerhafte, ortsfeste Geräteinstallation nicht vorgesehen!

Gerätebeschreibung

Das Gerät wird mit Heizöl EL oder Diesel direkt befeuert und kann mit und ohne Abgasanschluß betrieben werden. Es ist für einen ortsveränderlichen und vollautomatischen Einsatz konzipiert.

Das Gerät ist mit untergebaute Brennstoffbehälter, automatischer Tankheizung, 5 - fachem Filtersystem, wartungsarmen Axialventilator,

Hochdruckzerstäubungsbrenner mit optischer Flammenüberwachung, Raumthermostateckdose und einem Anschlußkabel mit Stecker ausgerüstet. Das Gerät entspricht den grundlegenden Sicherheits- und Gesundheitsanforderungen der einschlägigen EU-Bestimmungen und ist betriebssicher und einfach zu bedienen.

Verwendet wird das Gerät unter anderem:

- zum Trocknen von Neubauten;
- zum Punktbeheizen von Arbeitsstellen im Freien;
- zum Punktbeheizen von Arbeitsstellen in offenen, nicht feuergefährdeten Fabrikationsräumen u. Hallen;

- zum vorübergehenden Beheizen von geschlossenen sowie offenen Räumen;
- zum Enteisen von Maschinen, Fahrzeugen und nicht brennbaren Lagergütern;
- zum Temperieren von frostgefährdeten Teilen.

Funktionsablauf

Durch Verbinden des Netzsteckers mit einer Netzsteckdose wird die automatische Tankheizung aktiviert. Nach Einschalten des Gerätes oder bei Wärmebedarf (vollautomatischer Gerätebetrieb mit Raumthermostat) schaltet der Zuluftventilator ein. Nach Ablauf der Vorbelüftung öffnet das Magnetventil die Brennstoffzufuhr zur Düse. Der unter Hochdruck zerstäubte Brennstoff wird mit einer der Heizleistung angepaßten Menge Sauerstoff angereichert und durch einen elektrischen Funken entzündet. Die Zündung wird automatisch beendet, sobald eine einwandfreie Flamme brennt und der Brennerautomat die Flammenüberwachung übernommen hat. Durch den Brenner-automaten werden alle Gerätefunktionen vollautomatisch durchgeführt und sicher überwacht. Bei eventuellen Unregelmäßigkeiten, instabiler oder erlöschender Flamme wird das Gerät durch den Brennerautomaten ausgeschaltet. Die Störlampe des Automaten leuchtet auf. Ein Neustart kann erst nach manueller Entriegelung des Brennerautomaten erfolgen. Nach Abschaltung des Gerätes über den Betriebsschalter oder durch den Raumthermostaten läuft der Zuluftventilator zur Kühlung der Brennkammer eine gewisse Zeit nach und schaltet dann selbsttätig aus. Abhängig vom jeweiligem Wärmebedarf wiederholt sich bei Thermostatbetrieb der beschriebene Funktionsablauf vollautomatisch.

Für einen optimalen Betrieb sollte das Geräte nicht über 25 °C Umgebungstemperatur betrieben werden.

Sicherheitstemperaturbegrenzer (STB)

Der STB unterbricht die Brennstoffzufuhr bei Überhitzung des Gerätes und verriegelt sämtliche Gerätefunktionen.

Sollte der Sicherheitstemperaturbegrenzer ausgelöst haben, ist zunächst die Störungsursache zu lokalisieren und zu beseitigen. Die manuelle Entriegelung des STB kann erst nach Abkühlung des Temperaturfühlers auf unter ca. 90 °C erfolgen. Die Entriegelung des STB erfolgt durch Betätigen der Reset-Taste.

1. Nehmen Sie die Schutzkappe 1 ab.
2. Drücken Sie die Reset-Taste 2.
3. Setzen Sie die Schutzkappe wieder auf.

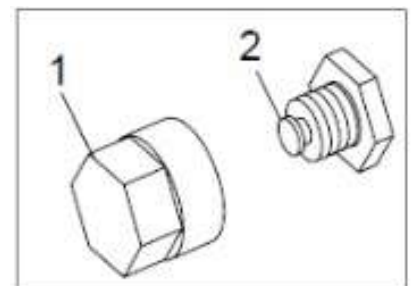

Bestimmungen für Warmlufterzeuger

Beim Einsatz des Gerätes sind die jeweiligen Richtlinien zu beachten.

1. Feuerungsanlagenverordnung (FeuVo) der einzelnen Bundesländer
2. Unfallverhütungsvorschrift (UVV) „Heiz-, Flämm – und Schmelzgeräte für Bau- und Montagearbeiten“ (VBG 43)
3. Arbeitsstättenrichtlinien ASR 5

Auszüge aus der Unfallverhütungsvorschrift (VBG 43) vom 1. Okt. 1992 für Heiz-, Flämm- und Schmelzgeräte für Bau- und Montagearbeiten.

§ 37 Bedienungspersonen

Das Gerät darf nur von Personen bedient werden, die in der Bedienung des Gerätes unterwiesen worden sind.

§ 38 Aufstellung

(1) Das Gerät muß standsicher aufgestellt werden.

(2) Das Gerät muß so aufgestellt und betrieben werden, daß Personen durch Abgase und Strahlungswärme nicht gefährdet werden und keine Brände entstehen können.

(3) Das Gerät darf in Räumen nur dann aufgestellt und betrieben werden, wenn dem Gerät eine für die Verbrennung ausreichende Luftmenge zugeführt wird und die Abgase über Abgaszüge ins Freie geleitet werden. Eine für die Verbrennung ausreichende natürliche Luftzufuhr ist gegeben, wenn z. B. der Rauminhalt in m³ mindestens der 10-fachen Nennwärmebelastung in kW aller im Raum in Betrieb befindlichen Geräte entspricht und durch Fenster und Türen ein natürlicher Luftwechsel sichergestellt ist.

(4) Abweichend von Absatz 3 darf das Gerät ohne Abgasführung in Räumen betrieben werden, wenn diese gut be- und entlüftet sind und der Anteil gesundheitsschädlicher Stoffe in der Atemluft keine unzuträgliche Konzentration erreicht. Eine gute natürliche Be- und Entlüftung ist gegeben, wenn z. B.

1. der Rauminhalt in m³ mindestens der 30-fachen Nennwärmeleistung aller im Raum in Betrieb befindlichen Geräte entspricht und durch Fenster und Türen ein natürlicher Luftwechsel sichergestellt ist,

oder

2. nicht verschließbare Öffnungen für Zu- und Abluft in der Nähe von Decke und Boden vorhanden sind, deren Größe in m² mindestens der 0,003-fachen Nennwärmebelastung in kW aller im Raum in Betrieb befindlichen Geräte entspricht.

(5) Das Gerät darf nicht in feuer- und explosionsgefährdeten Räumen und Bereichen aufgestellt und betrieben werden.

§ 44 Raumtrocknung

(2) Zum Austrocknen von Räumen mit einer für die Verbrennung ausreichenden Luftzufuhr dürfen abweichend von § 38 Abs. 3 Heizgeräte betrieben werden, ohne daß die Abgase über Abgaszüge ins Freie geleitet werden. In diesen Räumen ist der ständige Aufenthalt von Personen verboten. Auf das Verbot ist durch Schilder an den Eingängen der Räume hinzuweisen.

§ 53 Prüfung

(2) Das Gerät ist entsprechend den Einsatzbedingungen nach Bedarf, jährlich jedoch mindestens einmal, durch einen Sachkundigen auf seinen arbeitssicheren Zustand prüfen zu lassen.

Der Brenner ist auf seine Abgaswerte zu überprüfen.

§ 54 Überwachung

(1) Die mit der Bedienung des Gerätes beauftragten Personen haben das Gerät bei Arbeitsbeginn auf augenfällige Mängel an den Bedienungs- und Sicherheitseinrichtungen sowie auf das Vorhandensein der Schutzeinrichtungen zu überprüfen.

(2) Werden Mängel festgestellt, ist der Aufsichtführende zu verständigen.

(3) Bei Mängeln, die die Betriebssicherheit des Gerätes gefährden, ist dessen Betrieb einzustellen.

§ 55 Ordnungswidrigkeiten

Ordnungswidrig im Sinne des § 710 Abs. 1 der Reichsversicherungsordnung (RVO) handelt, wer vorsätzlich oder fahrlässig den Bestimmungen der VBG 43 zuwiderhandelt.

Zusätzliche Hinweise

Für den Einsatz des Gerätes gelten grundsätzlich die Sicherheitsrichtlinien der Berufsgenossenschaften, die jeweiligen Landesbauordnungen sowie die Verordnungen der Feuerstätten.

Elektrischer Anschluß

- ◇ Das Gerät wird mit 230 V Wechselstrom betrieben.
- ◇ Der Elektroanschluß des Gerätes muß über einen besonderen Speisepunkt mit Fehlerstromschutzschalter erfolgen (VDE 0100 § 55).

Aufstellung im Freien

- ◇ Um Beschädigungen des Gerätes zu vermeiden, muß es im Freien vor Witterungseinflüssen geschützt aufgestellt werden.
- ◇ Vom Gerätebetreiber ist sicherzustellen, daß Unbefugte weder das Gerät noch die Energieversorgung manipulieren können.
- ◇ Durch den Betrieb des Gerätes dürfen keine Gefahren oder unzumutbare Belästigungen entstehen. Aufstellung in geschlossenen, gut belüfteten Räumen ohne Abgasführung
- ◇ Der Betrieb des Gerätes ist zulässig, wenn die unter § 38 Abs. 4 aufgeführten zur Verbrennung benötigten Mindestluftmengen zugeführt werden.
- ◇ Eine zuverlässige Abfuhr der Verbrennungsgase muß auf jeden Fall sichergestellt sein, um eine unzulässige Schadstoffbelastung der Luft auszuschließen.
 - Frischluft wird von unten zugeführt.
 - Abgase werden nach oben abgeführt.

Raumbeheizung

- ◇ Warmluft erzeuger dürfen zur Raumbeheizung nur mit Raumthermostat (Zubehör) betrieben werden.
- ◇ Die Zufuhr der zur einwandfreien Verbrennung notwendigen Frischluft muß sichergestellt werden. Sinnvoll ist die Frischluftzufuhr durch Fenster und Türen oder durch ausreichend groß dimensionierte Öffnungen in der Außenwand.

Sicherheitsabstände

- ◇ Um einen sicheren Gerätebetrieb und Wartung zu gewährleisten, sollten 1,5 m Sicherheitsabstand um das Gerät herum eingehalten werden.
- ◇ Fußboden und Decke müssen feuerhemmend sein.
- ◇ Ansaug- und Ausblasquerschnitte dürfen nicht verengt werden.

Vermeiden Sie Unter- bzw. Überdruck im Aufstellungsraum, da dieses unweigerlich zu verbrennungstechnischen Störungen führt.

Es dürfen keine Rohr- oder Schlauchleitungen am Geräteausblas angeschlossen werden.

Inbetriebnahme

Das Gerät ist vor der Inbetriebnahme auf augenfällige Mängel an den Bedienungs- und Sicherheitseinrichtungen sowie auf ordnungsgemäße Aufstellung und korrekten elektrischen Anschluß zu überprüfen.

Mit der Bedienung und Überwachung des Gerätes ist eine Person zu beauftragen, die über den entsprechenden Umgang mit dem Gerät ausreichend belehrt wurde.

- ◇ Stellen Sie das Gerät standsicher auf.
- ◇ Stellen Sie die Zufuhr der Verbrennungsluft sicher.
- ◇ Achten Sie auf freien Luftansaug und Ausblas.

- ◇ Stellen Sie die Brennstoffversorgung sicher.
- ◇ Füllen Sie den Brennstoffbehälter nur bei ausgeschaltetem Gerät mit sauberem Heizöl oder Diesel. Kein Biodiesel verwenden.
- ◇ Verwenden Sie für die Befüllung nur saubere und dafür geeignete Behälter.
- ◇ Wählen Sie eventuell benötigte Verlängerungskabel nur in Abhängigkeit von Kabellänge, Anschlußleistung des Gerätes und Verwendungszweck aus.
- ◇ Alle Verlängerungskabel dürfen nur im völlig aus- bzw. abgerollten Zustand verwendet werden.

Die Abgaswerte müssen ggf. nach den jeweiligen örtlichen Gegebenheiten durch autorisiertes Fachpersonal überprüft bzw. eingestellt werden.

Paraffinbildung bei niedrigen Außentemperaturen. Auch bei niedrigen Temperaturen muß fließfähiges Heizöl in ausreichender Menge zur Verfügung stehen.

Paraffinbildung kann bereits bei Temperaturen unterhalb von 5 °C einsetzen. Zur Vermeidung sind geeignete Maßnahmen zu treffen. (z. B. Winterdiesel)

- ◇ Die eingebaute Tankheizung ist nur aktiv, solange der Netzstecker mit einer funktionsfähigen Netzsteckdose verbunden ist.
- ◇ Es ist nicht möglich mit der Tankheizung bereits vorhandene Paraffinausscheidungen zu beseitigen. Sollte sich bereits Paraffin gebildet haben, ist die Reinigung des gesamten Brennstoffsystems erforderlich.

Brennstofffilter

Vor der Inbetriebnahme und vor jeder Tankbefüllung ist der Hauptfilter F auf Verschmutzung oder Paraffinbildung zu kontrollieren. Der Hauptfilter befindet sich neben dem Füllstutzen. Die Befüllung des Brennstoffbehälters darf nur mit eingesetztem Filter im Füllstutzen vorgenommen werden.

Verbinden des Gerätes mit der Stromversorgung

1. Schalten Sie den Betriebsschalter 1 in Stellung „0“ (= Aus).
2. Stecken Sie den Gerätestecker in eine vorschriftsmäßig installierte Netzsteckdose ein.
(230V/1~ 50Hz)

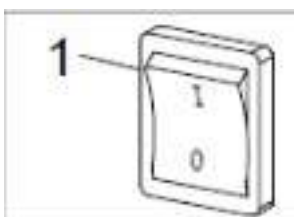
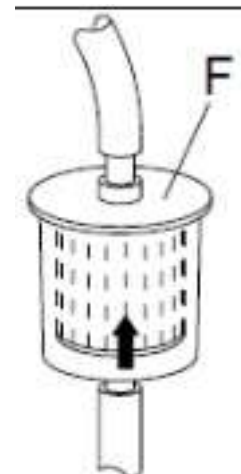

Heizen ohne Raumthermostat

Das Gerät arbeitet im Dauerbetrieb.

1. Verbinden Sie den mitgelieferten Brückenstecker 3 mit der Thermostatsteckdose 4 am Gerät.
2. Schalten Sie den Betriebsschalter in Stellung „1“ (= Ein).

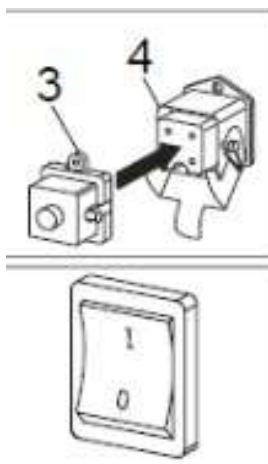

Heizen mit Raumthermostat (Zubehör)

Das Gerät arbeitet vollautomatisch und abhängig von der Raumtemperatur.

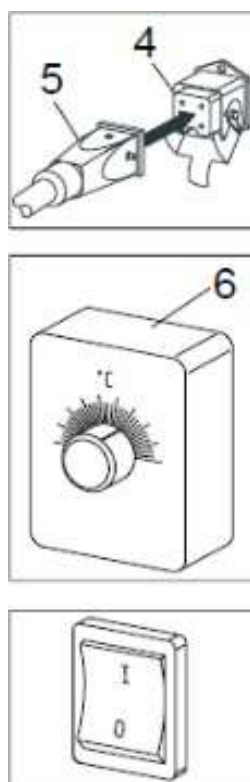

1. Ziehen Sie den Brückenstecker 3 ab. (Siehe Abb. oben).
2. Verbinden Sie den Stecker 5 des Raumthermostaten mit der Thermostatsteckdose 4 am Gerät.
3. Plazieren Sie den Raumthermostaten 6 an einer geeigneten Stelle im Aufstellraum. Der Thermostatfühler darf sich nicht im Warmluftstrom befinden und nicht direkt auf einem kühlen Untergrund befestigt werden.
4. Stellen Sie am Thermostaten die gewünschte Raumtemperatur ein.
5. Schalten Sie den Betriebsschalter in Stellung „1“ (= Ein).

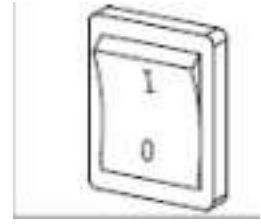
Außerbetriebnahme

1. Schalten Sie den Betriebsschalter in Stellung „0“ (= Aus).

Achtung, wichtige Hinweise zur Nachkühlphase

Der Zuluftventilator läuft zur Abkühlung der Brennkammer weiter und schaltet später ab. Der Ventilator kann bis zum endgültigen Abschalten mehrmals anlaufen!

Unterbrechen Sie den Netzanschluß niemals vor Beendigung der gesamten Nachkühlphase. Für Beschädigungen des Gerätes durch Überhitzung besteht kein Anspruch auf Gewährleistung!

Pflege und Wartung

Die regelmäßige Pflege und Beachtung einiger Grundvoraussetzungen wird Ihnen Ihr Gerät mit einer langen Lebensdauer und störungsfreiem Betrieb danken. Nach jeder Heizperiode oder abhängig von den Einsatzbedingungen auch früher, muß das gesamte Gerät einschließlich Brennkammer und Brennerkopf von Rußablagerungen, Staub und Schmutz gesäubert werden. Die Ölfilter sind ebenfalls mindestens einmal im Jahr oder, je nach Verschmutzung des Brennstoffes, auch häufiger zu reinigen bzw. auszutauschen.

Einstell- und Wartungsarbeiten dürfen nur durch autorisiertes Fachpersonal ausgeführt werden!

Vor allen Arbeiten am Gerät muß der Netzstecker aus der Netzsteckdose gezogen werden.

- ◇ Benutzen Sie zum Reinigen ein sauberes und leicht angefeuchtetes Tuch, mit dem Sie den Schmutz von der Oberfläche wischen. Keinen Wasserstrahl (Hochdruckreiniger) einsetzen.
- ◇ Verwenden Sie keine scharfen oder lösungsmittelhaltigen Reinigungsmittel.
- ◇ Verwenden Sie auch bei extremer Verschmutzung nur geeignete Reinigungsmittel.
- ◇ Verwenden Sie nur sauberes Heizöl EL bzw. Diesel. Paraffinbildung beachten.
- ◇ Leeren Sie den Brennstoffbehälter im Jahr mindestens 2 mal und spülen Sie ihn anschließend mit sauberem Brennstoff. Kein Wasser verwenden.
- ◇ Halten Sie den Brennerkopf sauber.
- ◇ Überprüfen Sie Verschleißteile wie Öldüse und Dichtungen und tauschen Sie diese gegebenenfalls aus. Wir empfehlen die Öldüse in jedem Fall vor Beginn jeder Heizsaison auszutauschen.
- ◇ Reinigen Sie regelmäßig den Filter im Füllstutzen des Brennstoffbehälters.
- ◇ Tauschen Sie den Hauptfilter (Fließrichtung beachten) je nach Zustand, spätestens jedoch vor jeder Heizsaison, aus. Der Hauptfilter befindet sich an der linken Seite des Gerätes oberhalb des Brennstoffbehälters.
- ◇ Überlassen Sie die Reinigung der Gazefilter in der Brennstoffpumpe, im Magnetventil und in der Düse einem Fachmann.
- ◇ Überprüfen Sie regelmäßig die Sicherheitseinrichtungen auf korrekte Funktion.
- ◇ Führen Sie bei nachlassender Wärmeleistung, Rauchbildung und/oder schlechter Zündung eine Geräteinspektion und eine Brennereinstellung durch.
- ◇ Halten Sie die regelmäßigen Wartungs- und Pflegeintervalle ein.

Störungsbeseitigung

Störungen:	Ursache:
– Das Gerät startet nicht	2 – 3 – 4 – 6 – 7 – 8 – 25
– Der Zuluftventilator läuft, aber der Brenner zündet nicht	1 – 5 – 9 – 10 – 11 – 12 – 13 – 14 – 15 – 16 – 17 20 – 21 – 23 – 24 – 26
– Das Gerät geht ohne Flammbildung auf Störung	20
– Das Gerät schaltet während des Betriebes aus (Die Störleuchte im Brennerautomaten leuchtet auf)	4 – 5 – 6 – 7 – 8 – 9 – 10 – 11 – 13 – 15 – 16 – 17 19 – 21 – 22 – 23 – 24 – 26
– Rauchbildung während des Betriebes	7 – 10 – 11 – 13 – 15 – 17 – 19 – 21 – 22 – 24
– Das Gerät schaltet in Betriebsschalterstellung „0“ nicht ab	18 – 25
Ursache:	Abhilfe:
1. Luft im Brennstoffsystem während des Anlaufs.	– Die Störtaste des Brennerautomaten drücken. Falls notwendig, wiederholen (max. 3 mal).
2. Das Gerät hat keinen elektrischen Anschluß.	– Netzstecker, Netzsteckdose und Netzspannung kontrollieren.
3. Kein Stecker in der Thermostatsteckdose.	– Den Thermostat- bzw. Brückenstecker mit der Thermostatsteckdose verbinden.
4. Das Raumthermostat ist zu niedrig eingestellt	– Den Raumthermostaten höher als die Raumtemperatur einstellen
5. Die Störleuchte im Brennerautomat leuchtet.	– Den Brennerautomat durch Drücken des Störknopfes entriegeln.
6. Funktionsstörung im Brennerautomat.	– Den Brennerautomat austauschen.
7. Der Motor ist überlastet. (Der Ventilator läuft unregelmäßig oder ist blockiert).	– Den Motor abkühlen lassen – Die Brennstoffpumpe auf Leichtgängigkeit kontrollieren. – Den Motor auf elektrische und mechanische Funktion kontrollieren.
8. Die Brennstoffpumpe ist blockiert.	– Die Brennstoffpumpe überprüfen, ggf. austauschen.
9. Der Brennstoffbehälter ist leer.	– Den Brennstoffbehälter mit sauberem Heizöl EL bzw. Diesel füllen.
10. Der Brennstofffilter ist verschmutzt.	– Den Brennstofffilter reinigen, ggf. austauschen.
11. Die Düse ist verstopft bzw. falsch dimensioniert.	– Die Düse austauschen (Achten Sie auf richtigen Typ und Größe!).
12. Die Elektroden sind falsch eingestellt, die Isolation ist gerissen.	– Neu einstellen, ggf. austauschen.
13. Der Luftschieber des Brennerkopfes ist verstellt bzw. verschmutzt.	– Neu einstellen mittels CO ₂ Indikator und Rußpumpe (CO ₂ : 11 – 13 %, Rußzahl lt. Bacharach: 0 – 1).
14. Das Magnetventil öffnet nicht.	– Das Magnetventil kontrollieren, ggf. austauschen (Beim Ein- und Ausschalten muss ein „Klick“ hörbar sein). – Der STB hat ausgelöst bzw. ist defekt.
15. Der Pumpendruck nicht richtig eingestellt.	– Den Pumpendruck mittels Manometer einstellen.
16. Die Pumpenkupplung defekt.	– Die Pumpenkupplung austauschen.
17. Leck in der Ansaugleitung oder im Brennstofffilter	– Überprüfen, ggf. defekte Teile austauschen
18. Das Magnetventil schließt nicht.	– Die Brennstoffleitung am Hauptfilter abziehen – die Flamme erlischt.
19. Das Schutzgitter des Zuluftventilator ist verschmutzt.	– Das Schutzgitter reinigen.
20. Abschaltung durch den Sicherheitstemperaturbegrenzer (STB).	– Das Ansaugschutzgitter kontrollieren, ggf. reinigen – Den STB entriegeln (STB-Reset).
21. Luftblasen im Brennstoffsystem.	– Das Gerät starten, damit die Luft über die Düse abgeführt wird. Diesen Vorgang evtl. bis zu 3 mal wiederholen.
22. Die Belüftung ist nicht ausreichend.	– Tür oder Fenster öffnen.
23. Die Fotozelle ist verschmutzt bzw. defekt	– Die Fotozelle reinigen, ggf. austauschen
24. Unsachgemäße Abgasführung.	– Siehe Kapitel „Abgasführung“.
25. Der Betriebschalter ist ohne Funktion.	– Den Betriebschalter überprüfen, ggf. austauschen.
26. Paraffinausscheidung im Heizöl: Siehe Kapitel "Inbetriebnahme" Tankheizung defekt (sehr selten).	– Das gesamte Brennstoffsystem säubern – Die defekte Tankheizung austauschen.

Gerätedarstellung

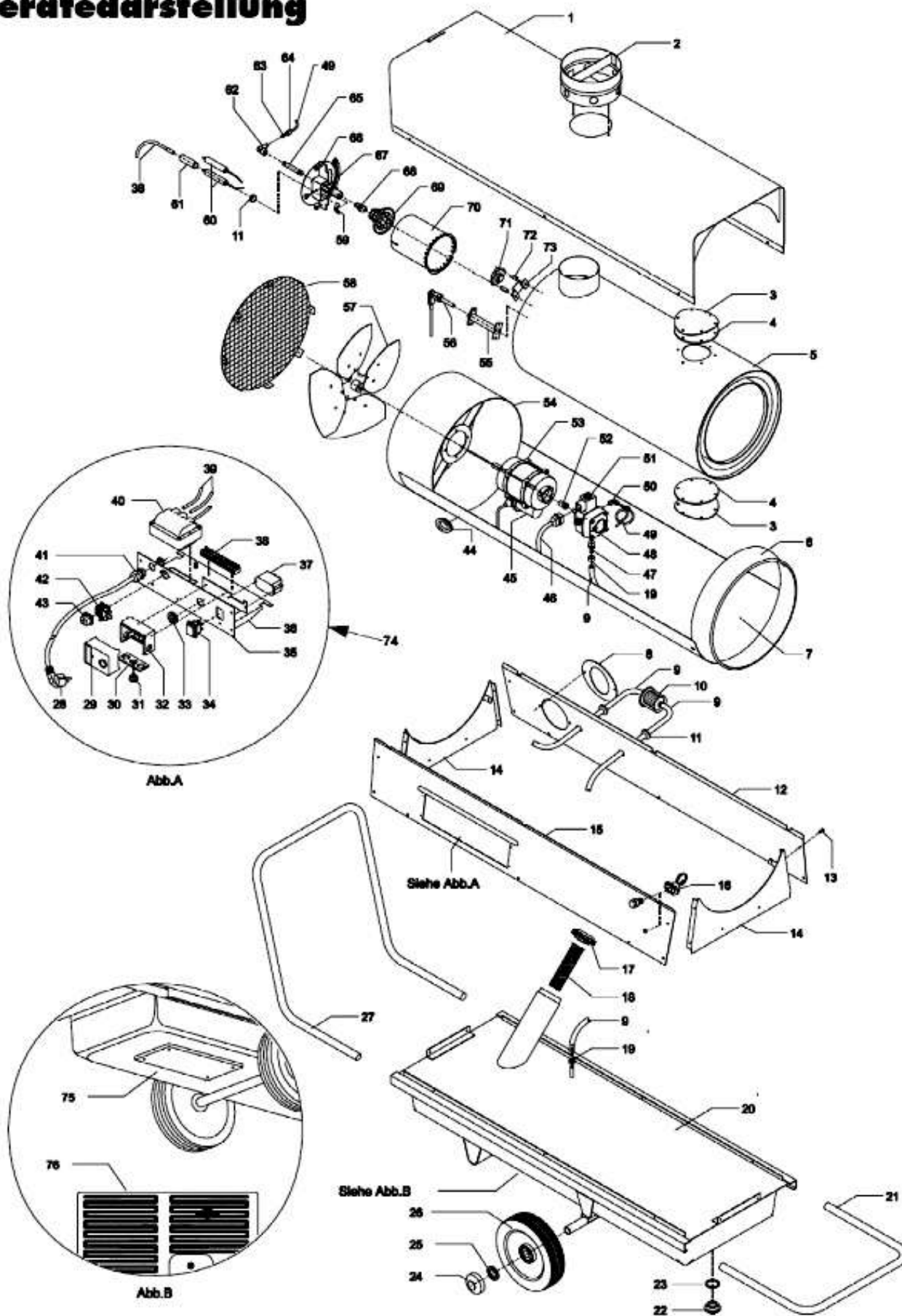

Maß- und Konstruktionsänderungen, die dem technischen Fortschritt dienen, bleiben uns vorbehalten

- | | |
|---|-------------------------------------|
| 1 Inspektionsdeckel | 38 Klemmleiste 12er |
| 2 Abgasanschluß | 39 Zündkabel, Satz |
| 3 Reinigungsdeckel | 40 Zündtransformator |
| 4 Dichtung für Reinigungsdeckel | 41 Zugentlastung |
| 5 Brennkammer mit Wärmetauscher | 42 Thermostatsteckdose |
| 6 Ausblaskonus | 43 Brückenstecker |
| 7 Gehäuseunterteil | 44 Schutztülle, groß |
| 8 Blende für Tankstutzen | 45 Kondensator |
| 9 Ölschlauch, lfdm | 46 Anschlußkabel für Magnetventil |
| 10 Brennstofffilter (Einweg) | 47 Schlauchanschlußnippel |
| 11 Schutztülle, klein | 48 Pumpe (mit Magnetventil) |
| 12 Seitenteil, links | 49 Kupferleitung 4 mm, kpl. |
| 13 Befestigungsschraube | 50 Winkelkupplung 1/8" x 4 |
| 14 Stirnteil, vorne / hinten | 51 Magnetventil |
| 15 Seitenteil, rechts | 52 Pumpenkupplung |
| 16 Sicherheitstemperaturbegrenzer (STB) | 53 Ventilatormotor |
| 17 Behälterverschluß | 54 Ventilatorgehäuse |
| 18 Tankfilter für Einfüllstutzen | 55 Fotozellenhalter |
| 19 Schlauchklemme | 56 Fotozelle, kpl. |
| 20 Brennstoffbehälter mit Tankhgz. kpl. | 57 Ventilatorflügel |
| 21 Schutzbügel, vorne | 58 Ansaugschutzgitter |
| 22 Ablaßschraube | 59 Elektrodenbügel |
| 23 Dichtring für Ablaßschraube | 60 Zündelektrode |
| 24 Radkappe | 61 Schutzschlauch |
| 25 Sicherungsring | 62 Winkelkupplung |
| 26 Rad | 63 Schneidring 4 mm |
| 27 Transportbügel | 64 Überwurfmutter 4 mm |
| 28 Anschlußkabel mit Stecker | 65 Verbindungsrohr |
| 29 Brennerautomat | 66 Luftschieber |
| 30 PG-Platte | 67 Düsenhalter |
| 31 Verschlußschraube | 68 Öldüse |
| 32 Relaissockel | 69 Stauscheibe |
| 33 Tülle | 70 Brennerkopf |
| 34 Betriebsschalter | 71 Nachkühlthermostat |
| 35 Blende | 72 Distanzhülse |
| 36 Montageplatte | 73 Thermostatbügel |
| 37 Hilfsrelais | 74 Elektrobaugruppe kpl. (Einschub) |
| | 75 Abdeckung für Tankheizung |
| | 76 Tankheizung kpl. |

Heidmann

ЯЗЫК РУССКИЙ

ВНИМАНИЕ!!!

В связи с постоянным совершенствованием продуктов, предоставленные в инструкции фото и картинки служат для шаблонного просмотра и могут отличаться от купленного товара. Данная разница не может быть предлогом для рекламации.

ОБЩИЕ СВЕДЕНИЯ

1.1 Перед началом работы с дизельной тепловой пушкой настоятельно рекомендуем ознакомиться с настоящим Руководством.

1.2 Дизельные тепловые пушки в основном предназначены для временного обогрева зданий, которые находятся в процессе постройки или ремонта. Помещения, в которых эксплуатируется дизельная тепловая пушка, должны быть хорошо вентилируемыми.

1.3 Исполнение тепловой пушки-переносное, рабочее положение-установка на полу, условия эксплуатации-работа под надзором.

1.4 После длительного хранения или перерыва в работе перед включением тепловой пушки необходимо произвести осмотр на наличие повреждений. В случае обнаружения повреждений не запускать дизельную тепловую пушку до устранения всех недостатков.

ПРАВИЛА ТЕХНИКИ БЕЗОПАСНОСТИ

Внимание! При эксплуатации дизельной тепловой пушки держите горючие вещества, например, строительные материалы, бумагу или картон, на безопасном расстоянии от тепловой пушки в соответствии с данными инструкциями. Никогда не используйте тепловую пушку в присутствии таких веществ, как бензин, растворители, разбавители для краски, частицы пыли, летучие или переносимые по воздуху горючие вещества и другие неизвестные химикаты. В данной переносной тепловой пушке не предусмотрена система вентиляции. В ней используется воздух, который содержится в окружающем воздухе. Необходимо обеспечить наличие воздуха для горения и вентиляции.

Внимание! Данная тепловая пушка работает по принципу прямого воздушного нагрева с принудительным нагнетанием воздуха. Она предназначена в основном для временного обогрева зданий, которые находятся в процессе постройки, перестройки или ремонта. Прямой нагрев означает, что в обогреваемом пространстве содержатся все продукты горения тепловой пушки. Эффективность сгорания для данного изделия составляет 98%, однако изделие все же выделяет небольшое количество угарного газа. Угарный газ ядовит. Люди способны переносить небольшое количество угарного газа. Необходимо следовать мерам предосторожности для обеспечения надлежащей вентиляции. Если не обеспечить надлежащую вентиляцию в соответствии с инструкциями в данном руководстве, это может привести к смертельному исходу. Ранние признаки отравления угарным газом схожи с симптомами гриппа.

Симптомы при неправильной вентиляции: головная боль, головокружение, жжение в области носа и глаз, тошнота, сухость во рту, боль в горле.

Опасность загрязнения воздуха внутри помещения!

Используйте данную тепловую пушку только в помещениях с хорошей вентиляцией! Обеспечьте доступ свежего воздуха в помещении, где эксплуатируется тепловая пушка. Люди, имеющие заболевания органов дыхания, должны проконсультироваться с врачом, прежде чем использовать тепловую пушку.

Отравление угарным газом!

Ранние признаки отравления угарным газом схожи с симптомами гриппа: головные боли, головокружение и/или тошнота. Если возникли эти симптомы, возможно, тепловая пушка работает неправильно.

Немедленно выйдите на свежий воздух! Обратитесь в специализированный сервисный центр для диагностики Вашей тепловой пушки.

Некоторые люди сильнее подвержены воздействию угарного газа, чем другие. К таким

людям относятся беременные женщины, люди с заболеванием сердца, легких или анемией, а так же люди в состоянии алкогольного опьянения или находясь на большой высоте.

Никогда не используйте данную тепловую пушку в жилых помещениях и зонах отдыха.

Опасность ожога, пожара и взрыва!

ЗАПРЕЩАЕТСЯ заправлять данную тепловую пушку такими видами топлива, как бензин, бензол, разбавители для краски и другие нефтепродукты (риск пожара или взрыва!)

ЗАПРЕЩАЕТСЯ использовать данную тепловую пушку в местах, где могут присутствовать легковоспламеняющиеся пары.

ЗАПРЕЩАЕТСЯ доливать топливо в топливный бак тепловой пушки, если она горячая или все еще работает. Данная тепловая пушка **ОЧЕНЬ СИЛЬНО АГРЕВАЕТСЯ** во время работы.

Храните все горючие материалы подальше от данной тепловой пушки.

ЗАПРЕЩАЕТСЯ блокировать воздухоприемник (сзади) или отверстие для выпуска воздуха (спереди) тепловой пушки.

ЗАПРЕЩАЕТСЯ ставить тепловую пушку передней или задней стороной к трубопроводу.

ЗАПРЕЩАЕТСЯ перемещать тепловую пушку и дотрагиваться до нее, пока она не остыла.

ЗАПРЕЩАЕТСЯ перевозить тепловую пушку, если в топливном баке имеется топливо.

Если тепловая пушка оборудована термостатом, она может начать работать в любое время.

ВСЕГДА устанавливайте тепловую пушку на устойчивую и ровную поверхность.

ЗАПРЕЩАЕТСЯ подпускать детей и животных близко к тепловой пушке.

При хранении топлива в резервуаре необходимо обеспечить безопасное расстояние не меньше 7,7 м от тепловых пушек, горелок, переносных генераторов и других возможных источниках огня.

ЗАПРЕЩАЕТСЯ пользоваться данной пушкой в жилых помещениях.

Опасность поражения электрическим током! Используйте источник питания с характеристиками (напряжение и частота), указанными на заводской табличке тепловой пушки. Используйте розетку имеющую контакты заземления.

ВСЕГДА устанавливайте тепловую пушку так, чтобы на нее не попадали брызги и капли воды, дождь и ветер.

ВСЕГДА отсоединяйте тепловую пушку от источника питания, если она не используется.

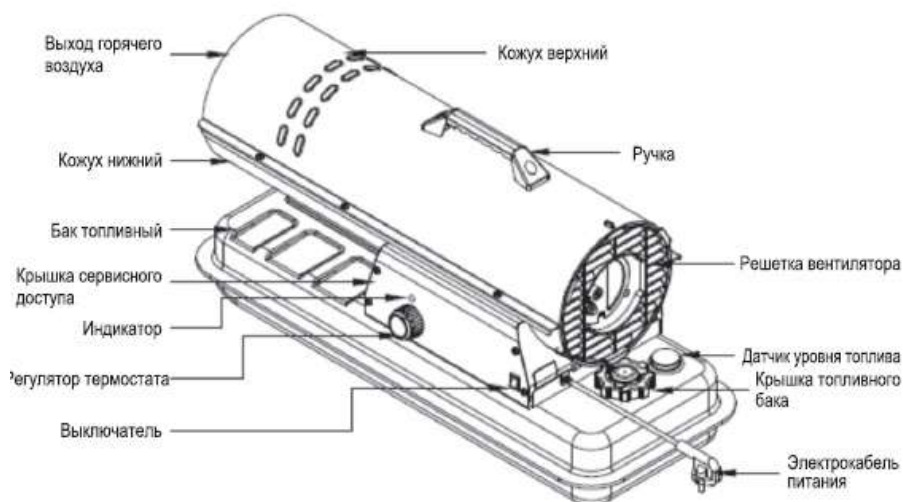

Эксплуатация

Внимание! НИКОГДА не храните топливо в жилом помещении! Топливо должно храниться в хорошо проветриваемом помещении вне жилой зоны.

НИКОГДА не заправляйте данную тепловую пушку такими видами топлива, как бензин, бензол, спирт, топливо для проходной газовой плитки, разбавители для краски и другие нефтепродукты (**ЭТИ ЛЕГКОИСПАРЯЮЩИЕСЯ ВИДЫ ТОПЛИВА МОГУТ ВЫЗВАТЬ ПОЖАР ИЛИ ВЗРЫВ**).

НИКОГДА не храните топливо в месте, куда попадают прямые солнечные лучи, или вблизи источников тепла.

НИКОГДА не используйте топливо, которое хранилось дольше одного сезона. Со временем качество топлива ухудшается. **СТАРОЕ ДИЗЕЛЬНОЕ ТОПЛИВО БУДЕТ НЕПРАВИЛЬНО СГОРАТЬ В ДАННОЙ ТЕПЛОВОЙ ПУШКЕ.**

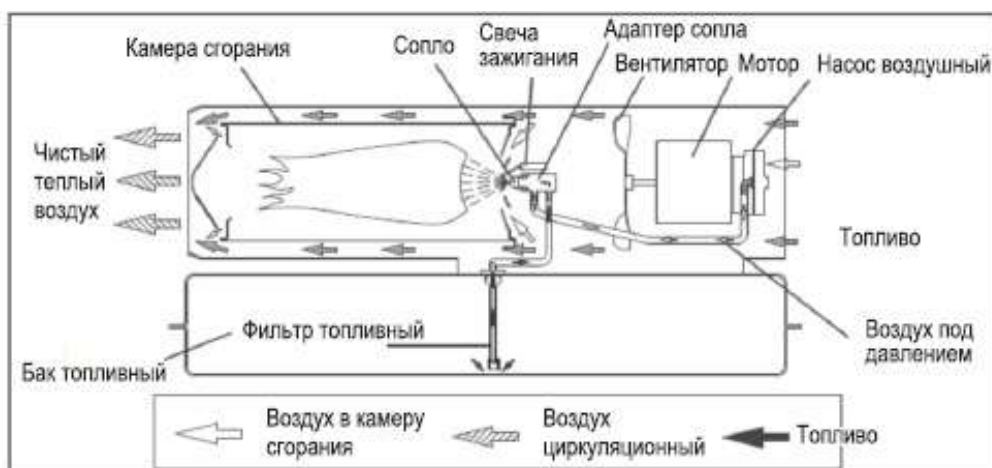

Топливная система

Данная тепловая пушка оснащена воздушным насосом, который работает от электродвигателя. Воздушный насос нагнетает воздух, который по воздухопроводу проходит через форсунку горелки, которая также подсоединена к топливному баку, из которого под воздействием потока воздуха засасывается топливо. Топливо смешивается с воздухом и распыляется в камеру сгорания в виде мелкодисперсной смеси.

Система зажигания

С трансформатора подается высокое напряжение на двухштырьковую свечу зажигания. Смесь топлива и воздуха воспламеняется от свечи зажигания после распыления в камеру сгорания.

Воздушная система

Вентилятор, приводимый в движение посредством электродвигателя, нагнетает воздух в область камеры сгорания и внутрь ее, где он разогревается до высоких температур и выходит из передней части камеры.

Датчик ограничения температуры

Данная тепловая пушка оборудована датчиком ограничения температуры, который отключает пушку, когда внутренняя температура пушки превышает безопасный предел. После того, как пушка остынет до безопасной температуры, датчик ограничения температуры включает пушку. Если датчик ограничения температуры постоянно срабатывает, то требуется диагностика работы тепловой пушки.

Защита электрической системы

Электрическая система тепловой пушки защищена плавким предохранителем, который обеспечивает защиту компонентов электрической схемы повреждения. В случае отказа тепловой пушки в первую очередь проверьте предохранитель и при необходимости замените его.

Датчик пламени

Тепловая пушка оборудована фотоэлементом, который позволяет определять наличие пламени в камере сгорания. Когда пламя гаснет, датчик останавливает подачу электрического тока и тепловая пушка отключается.

Термостат

Тепловые пушки снабжены встроенным термостатом. Термостат автоматически поддерживает заданную температуру воздуха в помещении, автоматически отключая и включая тепловую пушку.

Внимание! Никогда не заливайте топливо бак внутри помещения. Всегда заливайте топливо вне помещения на свежем воздухе.

Внимание! Не заправляйте топливный бак пушки, когда она работает или еще не остыла после работы.

При заправке убедитесь, что тепловая пушка установлена на ровную поверхность, и никогда не допускайте переполнения топливного бака.

В первый раз тепловую пушку лучше использовать вне помещения. Это позволит сжечь в безопасной среде все масла, которые использовались в процессе производства.

Вентиляция

При работе тепловой пушки в помещении с недостаточной вентиляцией возникает опасность отравления угарным газом. Используйте тепловую пушку только в помещениях с хорошей вентиляцией.

Примечание! Если тепловая пушка не запускается, возможно, термостат настроен на очень низкую температуру. Поворачивайте регулятор на более высокую температуру до тех пор, пока пушка не запустится.

Примечание! Электрические компоненты данной тепловой пушки защищены предохранителем, установленным на печатной плате. В случае отказа тепловой пушки сначала проверьте предохранитель и при необходимости замените его. Проверьте также источник питания и убедитесь, что на тепловую пушку подается ток правильного напряжения.

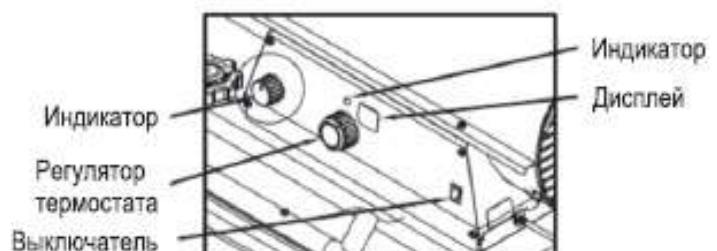
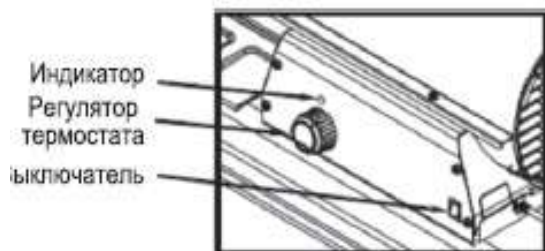
**ТЕХНИЧЕСКОЕ ОБСЛУЖИВАНИЕ**

Внимание! Никогда не выполняйте обслуживание тепловой пушки, пока она не остыла или все еще подключена к источнику питания!

Используйте только оригинальные запчасти для ремонта тепловой пушки. При использовании альтернативных компонентов сторонних производителей могут возникнуть небезопасные условия эксплуатации, что может привести к отмене гарантийных обязательств.

Топливный бак

Промывайте топливный бак через каждые 200 часов работы или при необходимости. Не используйте воду для промывки бака. Используйте только чужее дизельное топливо или керосин.

Свеча зажигания

Следует чистить свечу и настраивать зазор каждые 600 часов работы. При необходимости ее нужно замнить. После извлечения свечи зажигания очистите клеммы проволоочной щеткой. Настройте зазор между электродам свечи зажигания.

Для чистки свечи зажигания

1. Снимите верхний кожух
2. Снимите вентилятор
3. Отсоедините провода от электродов свечи зажигания
4. Снимите свечу зажигания с адаптера сопла, открутив винт.
5. Прочистите свечу зажигания и отрегулируйте зазор между электродами 3-5мм
6. Соберите пушку в обратной последовательности

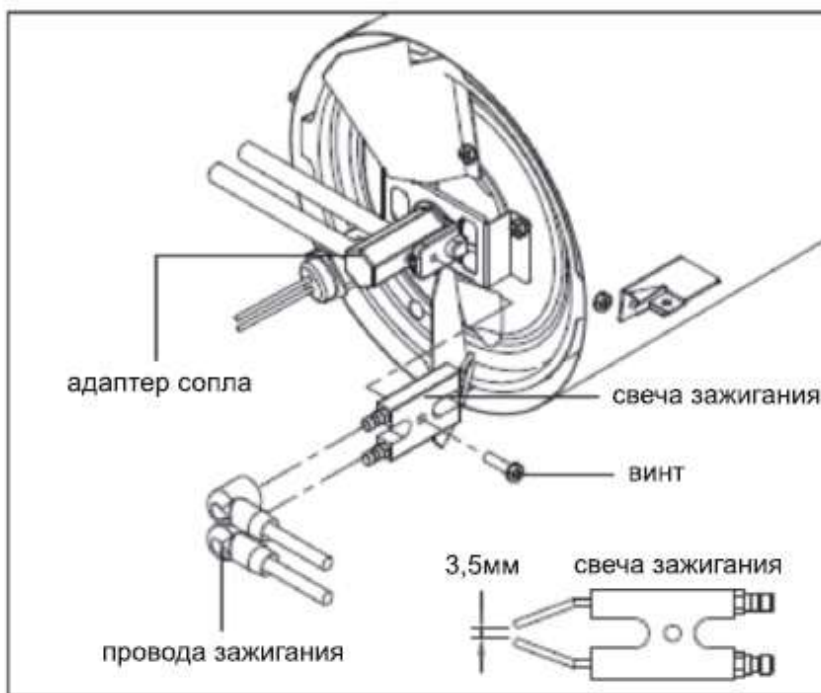
**Фотоэлемент**

Фотоэлемент следует чистить не реже одного раза за отопительный сезон. Линзу фотоэлемента следует протирать ватным тампоном, смоченным водой или спиртом. Обратите внимание на правильное положение фотоэлемента.

Чистка фотоэлемента:

1. Снимите верхний кожух
2. Снимите вентилятор
3. Вытащите фотоэлемент из кронштейна
4. Прочистите фотоэлемент и соберите пушку в обратной последовательности.

В случае повреждения фотоэлемента замените его на новый. Для этого отсоедините провода от старого фотоэлемента и соедините с новым.



Регулировка давления насоса

1. Выньте заглушку из отверстия для манометра из торцевой крышки фильтров.
2. Вставьте в отверстия вспомогательный манометр.
3. Включите пушку и дождитесь, когда она наберет максимальные обороты.
4. Отрегулируйте давление насоса поворотом с помощью отвертки регулировочного клапана. Поворот клапана по часовой стрелке увеличивает давление, против — уменьшает.
5. Выключите пушку, отсоедините манометр и поставьте заглушку на место.

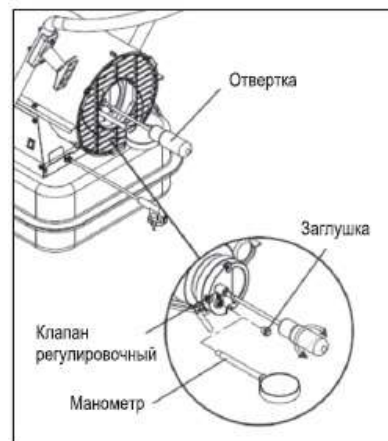
**Порядок замены предохранителя (рис. 22)**

Внимание! Перед заменой предохранителя отключите пушку от электросети

1. Отключите пушку от сети
2. Открутите винты и откройте боковую крышку
3. Вытащите предохранитель из гнезда
4. Вставьте новый предохранитель и закройте боковую крышку.

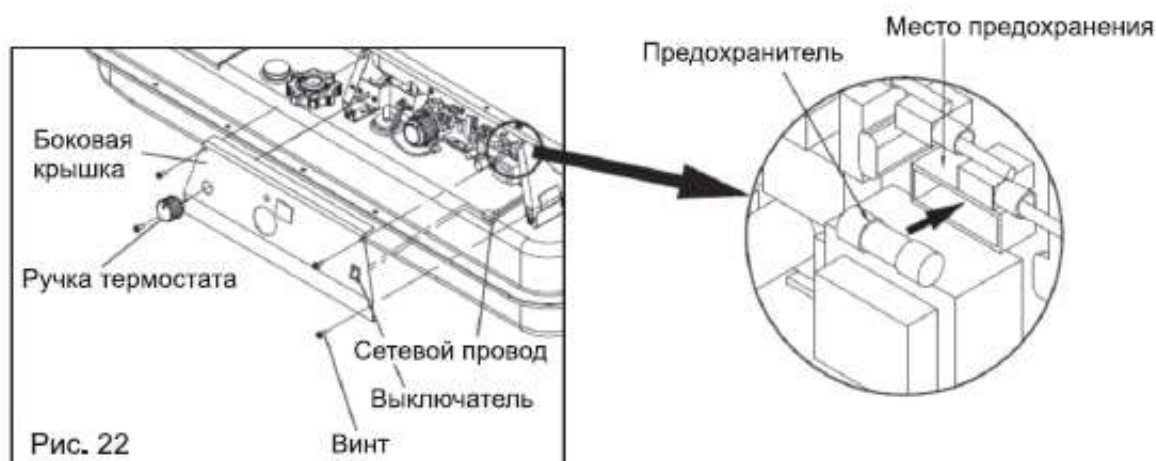
**ПРАВИЛА ТРАНСПОРТИРОВКИ И ХРАНЕНИЯ**

Тепловую пушку в упаковке изготовителя можно транспортировать всеми видами крытого транспорта при температуре воздуха от минус 50 до плюс 50 в соответствии с правилами перевозки грузов, действующих на данном виде транспорта.

Внимание! Перед транспортировкой, а также перед поставкой пушки на хранение, слейте топливо из бака.

Тепловая пушка должна храниться в упаковке изготовителя в отапливаемом вентилируемом помещении при температуре от плюс 25 и относительной влажности до 80%.

Heidmann

ČESKÝ

POZOR !!!

***Pokračující vývoj produktů může znamenat, že obsah návodu k obsluze se může změnit bez předchozího upozornění.
Tyto rozdíly v návodu nemohou být základem pro reklamaci.***

Bezpečnostní prohlášení:

Nedodržení bezpečnostních opatření může vést ke zranění nebo smrti. S turbínou smí pracovat pouze osoby, které si pečlivě prostudovali následující instrukce. Turbína není určena k rekreačnímu nebo interiérovému použití. Pokud se nebudete řídit informacemi v tomto manuálu, může požár nebo exploze zapříčinit újmu na majetku, zranění osob nebo smrt. Servis musí být prováděn pouze kvalifikovanou osobou. Přenosné turbíny využívají vzduch (kyslík) z okolí, ve kterém jsou provozovány. Taktéž musí být zajištěn dostatek spalovaného a ventilovaného vzduchu.

V okolí turbíny neukládejte žádné palivo nebo hořlavé tekuté látky. Nevhodné zacházení může vést k požáru nebo explozím. Vždy udržujte bezpečnou vzdálenost od turbíny. Turbínu nikdy nepoužívejte v prostředí, kde se mohou vyskytnout těkavé látky, hořlavé nátěrové hmoty nebo neznámé chemikálie. Turbíny, které využívají přímé hořáky, mohou při nesprávném použití způsobit otravu oxidem uhelnatým. Jako příklady tohoto použití lze uvést zapnutou turbínu v prostředí, které není dobře odvětráváno nebo práce s turbínou, která není plně funkční. Otrava oxidem uhelnatým může vést ke smrti.

Vaše bezpečnost je důležitá nejenom pro vás, ale i pro vaše okolí. Před použitím turbíny si tedy pečlivě prostudujte tento manuál. Elektrický systém, do kterého se chystáte turbínu zapojit, musí splňovat veškerou místní legislativu. Instalace vyžaduje přítomnost jističe pro zbytkový proud v elektrickém rozvaděči.

- Před provedením jakékoliv servisní práce odpojte turbínu ze sítě.
- Před použitím turbíny vždy zkontrolujte napájecí kabel. Nesmí být ohnutý, narušený, přerušovaný nebo jakkoliv poškozený.
- Napájecí kabel smí vyměnit pouze kvalifikovaná osoba.
- Používejte pouze originální napájecí kabel s třemi kolíky.
- Přední část turbíny je během její práce velice horká. Nedotýkejte se jí. Nebezpečí popálení.

Popis produktu:

Následující příslušenství je součástí dodávky:

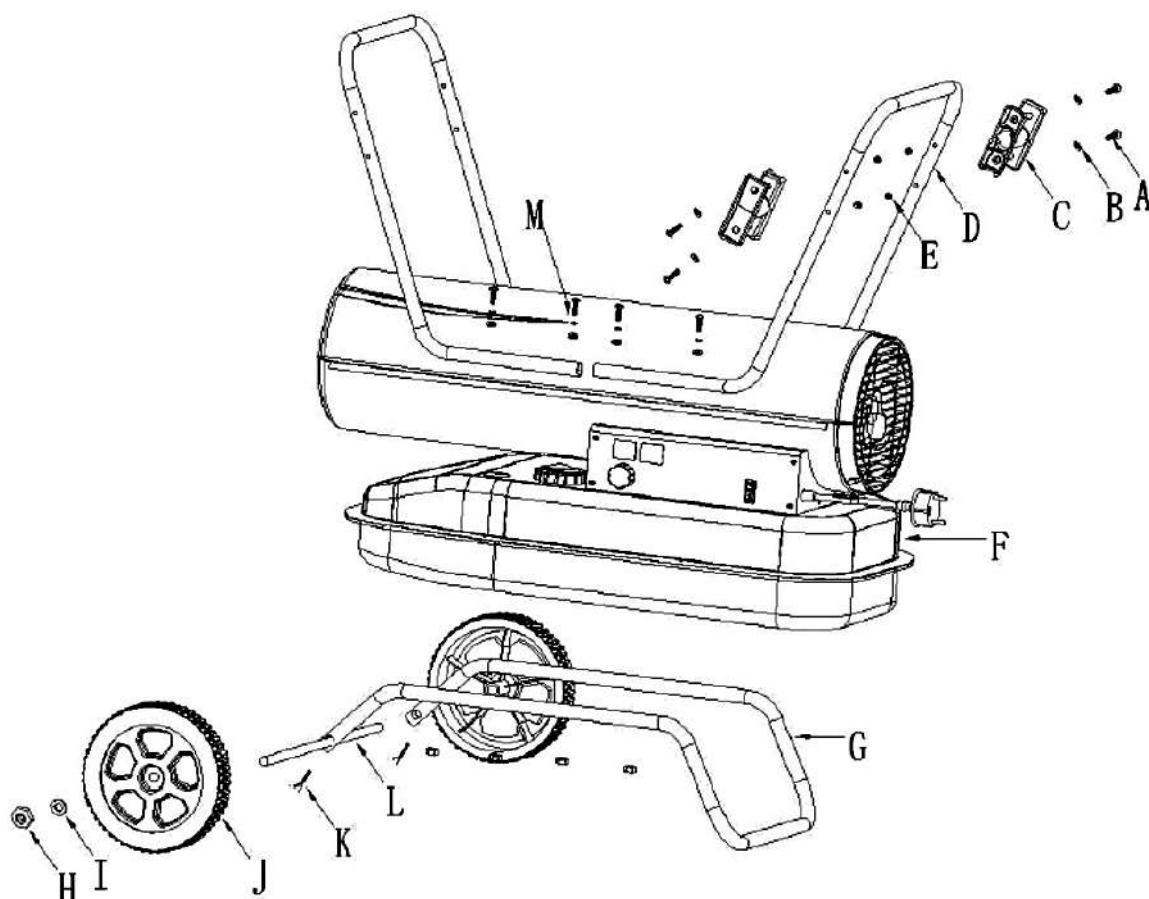

Pozice	Popis	Množství
A	Šroub	12
B	Podložka	12
C	Rám napájecího kabelu	2
D	Rukojeť	2
E	Maticе M5	12
G	Podvozkový rám	1
H	Maticе M12	2
I	Podložka velikosti 12	2
J	Kolo	2
K	Závlačka	2
L	Hřídel kola	1
M	Pružinová podložka M5	8

- 1) Vložte hřídel kola L do odpovídající díry podvozkového rámu G, vložte závlačku K do odpovídajících děr, nasuňte kolo J na hřídel kola L, položte podložku I na dvě strany hřídele, utáhněte matici H, čímž upevníte kolo na hřídel.
- 2) Položte nádrž turbíny F na podvozkový rám a ujistěte se, že je 8 děr na rukojeti D umístěno naproti 8 dířám na podvozkovém rámu.
- 3) Pomocí šroubu A, pružinové podložky M, podložky B a matice E připevněte podvozkový rám a rukojeť k nádrži.
- 4) Umístěte rám napájecího kabelu C do odpovídající pozice na zadní straně rukojeti D a připevněte jej pomocí šroubu A, podložky B a matice E.

Instalace:

Umístěte turbínu na rovný, pevný a nehořlavý povrch. Horkovzdušné turbíny jsou určeny k venkovnímu použití nebo k použití v dobře ventilovaném prostředí. U vnitřního použití musí být zajištěna permanentní ventilace o objemu nejméně 25cm krychlových/kW. Tato hodnota musí být rovnoměrně rozložena mezi podlahou a nejvyšším bodem, který činí nejméně 250cm krychlových.

- Turbínu umísťujte pouze v poloze, ke které je konstruována.
- Neumisťujte turbínu do blízkosti stěn, rohů nebo nízkého stropu.
- Neumisťujte turbínu pod elektrickou zásuvku.
- Neumisťujte turbínu na pohybující se vozidlo nebo na vozidlo, ze kterého může spadnout.
- Udržujte turbínu v dostatečné vzdálenosti od hořlavých, výbušných nebo korozivních materiálů.
- Udržujte turbínu v dostatečné vzdálenosti od záclon a podobných materiálů, které mohou znesnadnit přístup a výstup vzduchu.
- Nikdy neblokujte sání a výfuk vzduchu.
- Udržujte napájecí kabel v dostatečné vzdálenosti od tepelných zdrojů, ostrých rohů a pohybujících se předmětů.
- Nevystavujte turbínu přímému přístupu venkovního počasí nebo nadměrné vlhkosti.
- Neumisťujte turbínu do přímé blízkosti s vanou, sprchou nebo bazénem.

Následují obecné a speciální požární předpisy, které je nutné dodržovat za všech okolností. Za všech okolností zajistěte minimální bezpečnostní požadavky na prostorové potřeby turbíny.:

- Prostor z boku: 60 cm
- Prostor ze strany sání vzduchu: 100 cm
- Prostor z horní strany: 150 cm
- Prostor ze strany výfuku horkého vzduchu: 300 cm
- Prostor ze strany podlahy: 0 cm

Podlahy a stropy musí být v místě umístění čerpadla z nehořlavých materiálů. Turbíny nikdy nepřipojujte napřímo do teplovodů.

Zapnutí turbíny:

- Naplňte turbínu palivem.
- Používejte pouze naftu nebo topný olej.
- Ukazatel paliva na horní části nádrže umožňuje jeho kontrolu.
- Připojte napájecí kabel do zástrčky o parametrech 230V-50Hz, která je plně uzemněna.

Jakmile máte všechny body výše splněny, vyobrazí se na ukazateli vlevo hodnota „-“, zatímco na ukazateli vpravo je vyobrazena okolní teplota. Nyní stiskněte spínač do polohy „on“.

Základní nastavená teplota, která se vyobrazí na ukazateli vlevo, je 20 stupňů Celsia. Pokud je okolní teplota nižší, než je nastavená teplota, pak začnou elektrody jiskřit. Po dalších 7 vteřinách začne vytápění. Pokud je okolní teplota vyšší, než je základní teplota, otočte ovládací kolečko termostatu na požadovanou teplotu. Následně začnou elektrody jiskřit a po dalších 7 vteřinách začne vytápění.

STUDENÝ START: Při nízkých teplotách uzavřete během zapalování vzduchový ventilační otvor (obrázek 5) prstem. Toto řešení usnadní zapnutí turbíny.

NESTANDARDNÍ CHOVÁNÍ: V případě poruchy (selhání plamene, snížený průtok vzduchu, špatné spalování apod.) se turbína zastaví a na ukazateli se vyobrazí informace „LOCK-OUT MODE“ (uzamknutý režim).

Manuální reset / restart turbíny:

Pokud je turbína v režimu „lock-out mode“, pak je nutné zjistit a odstranit příčinu, která turbínu uvedla do tohoto režimu. Až poté je možný její restart. Pro restart přepněte spínač do polohy 0 a poté opět do polohy I. V případě opakované poruchy se obraťte na prodejce. Otáčením ovládacího kolečka termostatu k restartování turbíny nedojde.

Vypnutí turbíny:

Přepněte spínač do polohy O („OFF“), čímž dojde k vypnutí turbíny. Pokud nebudete turbínu používat delší dobu, odpojte přívodní kabel ze zásuvky.

- Topné těleso nijak nezakrývejte.
- Neblokujte sání a výfuk vzduchu.
- Výfuk vzduchu je během používání turbíny velmi horký. Nesahejte na něj!
- S turbínou nesmí v žádném případě pracovat děti.
- Práce s turbínou není určena lidem s jakýmkoliv psychickým nebo fyzickým postižením.
- Před pohybem s turbínou jí vždy odpojte z napájení.
- Pracující turbínu nikdy nenechávejte o samotě.
- Turbínu nikdy nepoužívejte, pokud máte mokré ruce nebo pokud jsou turbína nebo napájecí kabel mokré.
- Pokud je napájecí kabel poškozen, musí být vyměněn výrobcem, pověřeným servisem nebo stejně kvalifikovanou osobou.

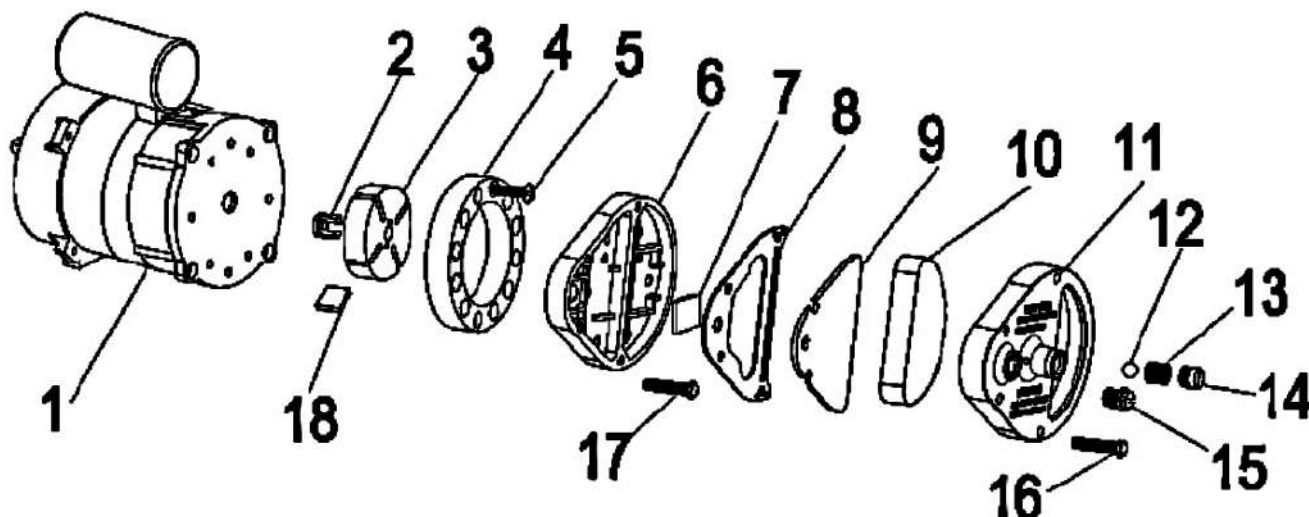

Zapalovací elektrody: Vyčistěte, seřídte a pokud je to nutné, vyměňte zapalovací elektrody. Rozestupy elektrod jsou uvedeny v obrázcích 3 a 4 (rozměry jsou uvedeny v mm).

Obrázek 3

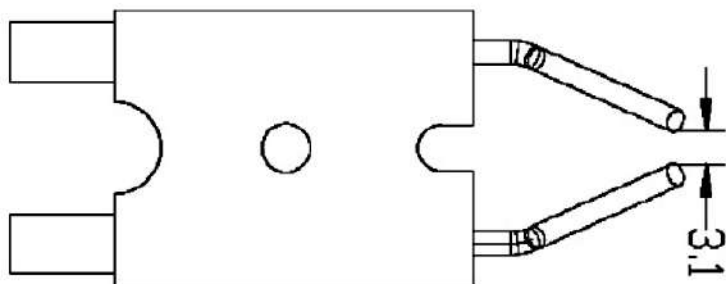

Obrázek 4

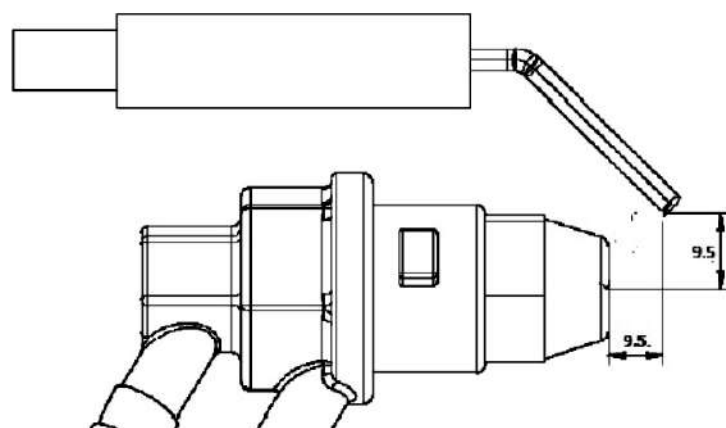

Nastavení tlaku kompresoru (obrázek 5): Tlak kompresoru je v továrním nastavení a jeho změna a přednastavení musí být provedena pouze kvalifikovaným servisem. Manipulace s turbínou může být nebezpečná. Odstraňte víčko ukazatele tlaku. Připojte ukazatel tlaku na měřící výstup tlaku v zadní části. Zapněte turbínu přečtěte si hodnotu tlaku vzduchu. Pokud je to nutné, nastavte tlak na správnou hodnotu. To provedete otočením regulačního šroubu (otvor ventilační díry ve středu regulačního šroubu) po směru hodinových ručiček (zvýšení tlaku) nebo proti směru hodinových ručiček (snížení tlaku).

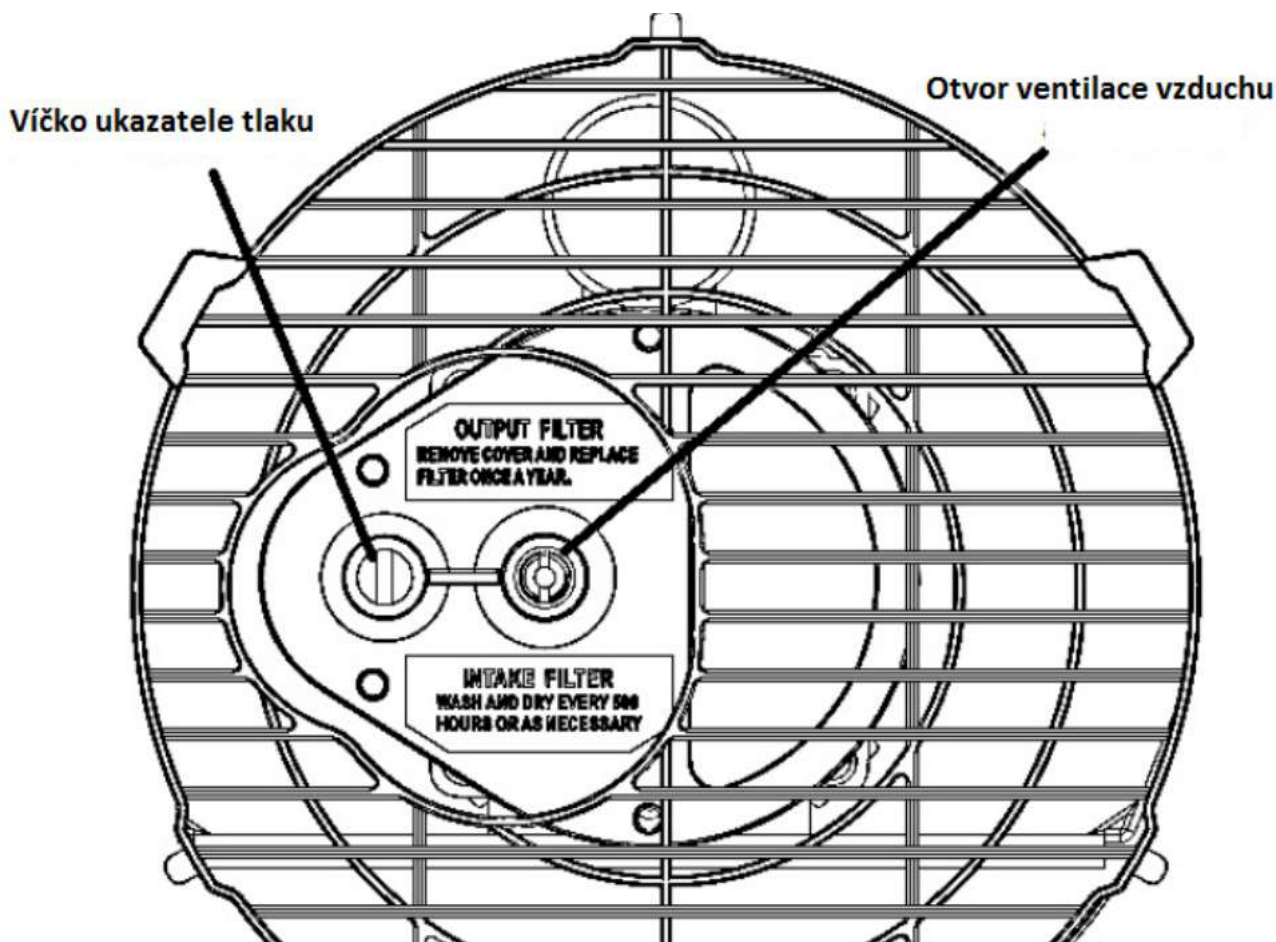

Obrázek 5

Elektrina: Zkontrolujte kabely, elektrické součástky a spojení.

Elektrické schéma:

Výraz ze schématu	Vysvětlivky
Transformer	Měnič
Photocell	Fotobuňka
Safety thermostat	Bezpečnostní termostat
Switch	Spínač
Control panel	Ovládací panel
Thermostat	Termostat
Yellow / Green	Žlutá / zelená
Electrodes	Elektrody
Capacitor	Kondenzátor
Brown / Blue	Hnědá / modrá
Valve	Ventil
Ignition	Zapalování
Fan	Ventilátor
Black / Red	Černá / červená

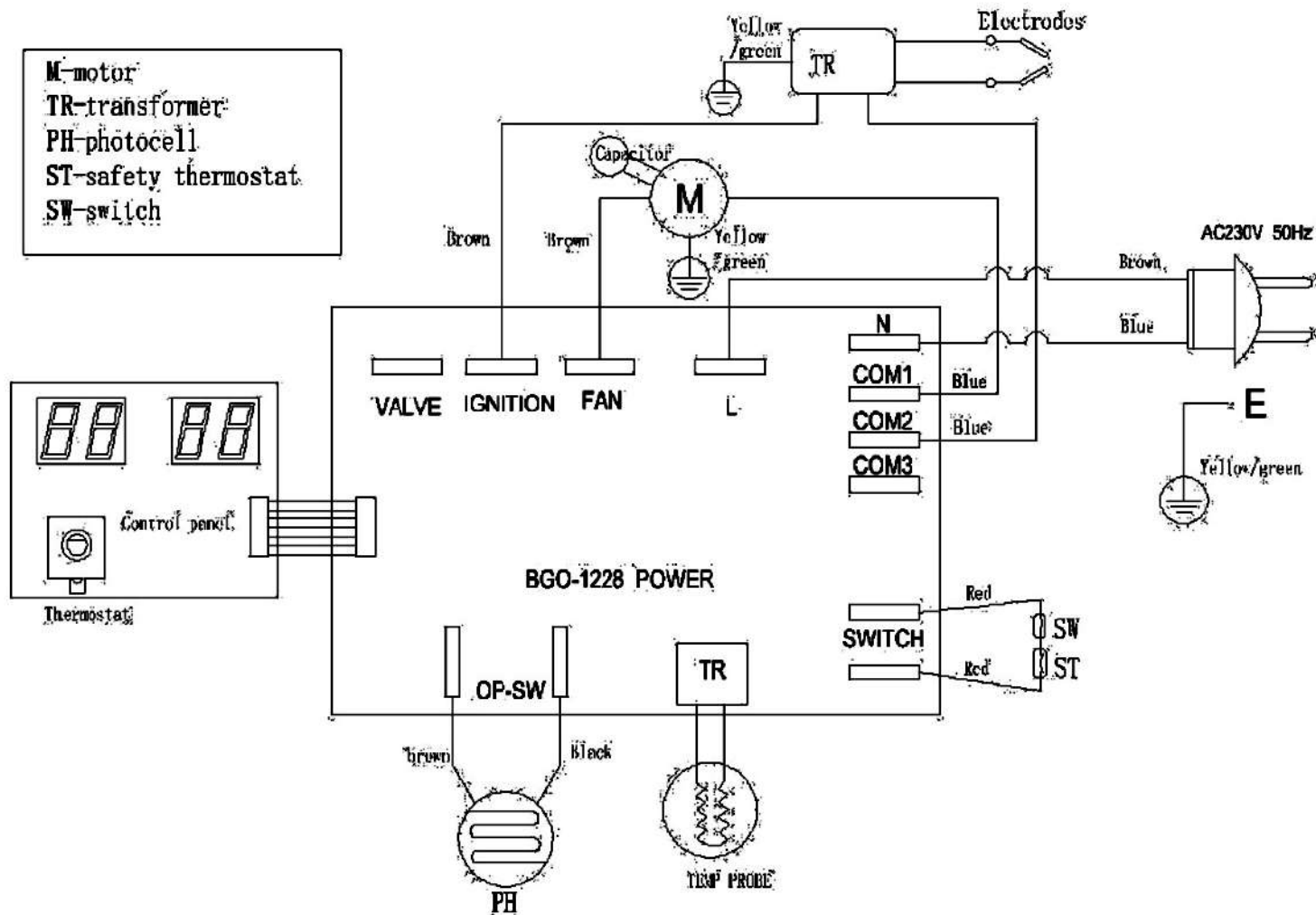

Řešení problémů:

Problém	Příčina	Řešení
Motor nestartuje a na ukazateli je vyobrazen údaj E1.	Nulové nebo nízké napětí. Vadné nebo poškozené elektrické vedení. Vadný motor / kondenzátor. Uzamčení turbíny z důvodu předešlého přehřátí.	Zkontrolujte elektrické vedení a napětí. V případě nutnosti vedení vyměňte. V případě nutnosti vyměňte motor nebo kondenzátor. Stanovte příčinu přehřátí, vypněte turbínu a zkontrolujte sání a výfuk vzduchu. Počkejte několik minut a turbínu restartujte.
Na ukazateli je vyobrazen údaj E2.	Vadná teplotní sonda / konektor teplotní sondy.	Zkontrolujte součástky a v případě nutnosti je vyměňte. Zkontrolujte a v případě nutnosti vyměňte PCB.
Motor běží, ale turbína se nezapálí a po krátké době se uzamkne.	Prázdňá palivová nádrž nebo špinavé či nesprávné palivo. Zanesený palivový filtr.	Vypusťte vadné palivo. Vyčistěte nebo vyměňte palivový filtr.
Na ukazateli je vyobrazen údaj E1.	Úniky vzduchu v olejovém vedení. Zanesená tryska hořáku. Navýšení viskozity paliva při nízké teplotě.	Zkontrolujte hadice a utažení spojů. Vyčistěte trysku stlačeným vzduchem a v případě nutnosti ji vyměňte. Namíchejte naftu s 10-20% topného oleje.

Plameny šlehají z vývodu spalín a na ukazateli je vyobrazena hodnota E1.	Nedostatečný průtok vzduchu do spalovací komory. Příliš vysoký tlak kompresoru.	Zkontrolujte sání vzduchu, ventilátor a motor. Zkontrolujte tlak vzduchu a v případě nutnosti jej změňte.
Turbína se během práce zastaví a na ukazateli je vyobrazena okolní teplota.	Dosažení nastavené teploty na termostatu.	Normální chování turbíny. Pro zapnutí turbíny otočte ovládací kolečko po směru hodinových ručiček, čímž se nastaví vyšší teplota.
Turbína se během práce zastaví a na ukazateli je vyobrazena hodnota E1.	Selhání plamene. Vadné spalování. Snížený průtok vzduchu. Přehřátí.	Zkontrolujte a vyřešte příčiny poruchy. Pro restartování přepněte spínač do polohy 0 a poté do polohy I. Pokud problémy přetrvávají, zavolejte servisní středisko.

Karta Gwarancyjna

1	Nazwa urządzenia i numer artykułu.	
2	Data zakupu.	
3	Dokładny opis zgłaszanej wady, usterki. W przypadku niewystarczającej ilości miejsca prosimy kontynuować na odwrocie niniejszej Karty Zgłoszeniowej.
4	Nazwa i adres punktu dystrybucji, w którym został zakupiony produkt.	
5	Pieczęć sprzedawcy Data i podpis.	
6	Dane osobowe do kontaktu, numer telefonu.

Zgodnie z warunkami udzielonej gwarancji:

- Reklamowany produkt winien być dostarczony do serwisu firmy F.H. GEKO w oryginalnym opakowaniu wraz z prawidłowo wypełnioną Kartą Gwarancyjną oraz dowodem zakupu (ewentualnie jego kopią) z datą sprzedaży jak w Karcie Gwarancyjnej.
- Gwarancji udziela się na okres 12 miesięcy od daty zakupu urządzenia przez użytkownika.
- Aby uzyskać gwarancję na okres do 24 m-cy należy spełnić następujące warunki:
 - po okresie 12 miesięcznej gwarancji produkt należy dostarczyć z dowodem zakupu i kartą gwarancyjną do serwisu „GEKO” w celu dokonania przeglądu okresowego
 - Koszt przeglądu wynosi 50zł netto (61,50zł brutto) oraz ewentualnie koszty materiałów eksploatacyjnych
 - Koszty transportu narzędzia w obie strony ponosi użytkownik urządzenia
- Urządzenia bez formularza reklamacyjnego, będą traktowane jako urządzenia do naprawy odpłatnej.**
- Zakres gwarancji obejmuje wyłącznie wady jakościowe wynikające z winy producenta.
- Gwarancja nie obejmuje:
 - uszkodzeń wynikających z niewłaściwego użytkowania, konserwacji i przechowywania,
 - uszkodzeń mechanicznych, fizycznych, chemicznych, spowodowanych siłami zewnętrznymi,
 - normalnego zużycia podczas eksploatacji,
 - napraw polegających na regulacji,
 - uszkodzeń wynikających z użytkowania niezgodnego z przeznaczeniem i zaleceniami Instrukcji Obsługi,
 - uszkodzeń wynikających z przecięcia urządzenia, prowadzącego do uszkodzenia silnika lub elementów przekładni mechanicznej.
 - uszkodzeń będących następstwem: montażu niewłaściwych części lub osprzętu, stosowania niewłaściwych smarów, olejów
 - użytkowania urządzenia dla majsterkowiczów do celów profesjonalnych,
Zabrania się dokonywania modyfikacji w konstrukcji a także dokonywania napraw przez osoby nieupoważnione
- Termin naprawy może ulec przedłużeniu o czas niezbędny na dostarczenie i odbiór sprzętu przez serwis, a także o czas dostawy części zamiennych w przypadku gdy gwarant zamawia je u producenta.
- Gwarancji nie podlegają części ulegające naturalnemu zużyciu w czasie eksploatacji: bezpieczniki termiczne, szczotki elektrografitowe, paski klinowe, uchwyty narzędziowe, akumulatory, końcówki robocze elektronarzędzi (piły tarczowe, wiertła, frezy, itp).
- Gwarant nie ponosi odpowiedzialności za utracone korzyści użytkownika.
- W przypadku gdy nadesłane do naprawy urządzenie jest sprawne lub nadesłane bez formularza albo z formularzem reklamacyjnym nie zawierającym opisu objawów uszkodzenia, za czynności związane z przetestowaniem tego urządzenia pobierana będzie zryczałtowana opłata w kwocie 5% wartości netto testowanego urządzenia, jednakże nie mniej niż 10zł. Nadto wysyłka takiego urządzenia, zostanie zrealizowana na koszt odbiorcy.**
- Wszystkie czynności serwisowe nie mieszczące się w ramach gwarancji podlegają wycenie i opłacie.
- W przypadku uznania zgłoszonej reklamacji, Gwarant według swojego wyboru: dokona naprawy reklamowanego towaru (o ile jest to możliwe) lub zwróci kupującemu cenę nabycia towaru pomniejszoną o kwotę odpowiadającą procentowemu stopniu zużycia reklamowanego towaru.
- Opłaty dodatkowe:
 - dostarczony do serwisu produkt musi odpowiadać podstawowym warunkom higienicznym (pozbawiony zabrudzeń), w przeciwnym razie czynności podjęte przez serwis w celu usunięcia tego stanu rzeczy objęte będą dodatkową opłatą.
 - po otrzymaniu sprzętu Serwis dokonuje wstępnej diagnozy rozumianej jako usługa serwisowa płatna, polegającej na sprawdzeniu stanu sprzętu, przetestowaniu, oszacowaniu uszkodzeń, wyceny części zamiennych, i kosztów naprawy w przypadku uszkodzenia sprzętu. Jeśli podczas wstępnej diagnozy Serwis stwierdzi, że:
 - sprzęt jest sprawny – Serwis dokonuje zwrotu sprzętu klientowi w siedzibie firmy lub za pośrednictwem kuriera na koszt Klienta, obciążając go jednocześnie kosztami diagnozy wstępnej.
 - usterka powstała z winy Klienta – Serwis poinformuje Klienta o stwierdzonych uszkodzeniach sprzętu oraz o przewidywanych kosztach naprawy. W przypadku rezygnacji z naprawy po wstępnej diagnozie zwrot sprzętu następuje na warunkach jw. W przypadku uzyskania zgody Klienta na wykonanie usługi serwisowej – zwrot sprzętu dokonany jest na zasadach jw., doliczając uzgodnione wcześniej koszty usługi serwisowej
 - usterka powstała na skutek wady fabrycznej – koszty dokonania diagnozy wstępnej ponosi Gwarant. Po dokonaniu naprawy sprzęt zostanie zwrócony Klientowi.
- Koszt opłaty dodatkowej lub diagnozy wstępnej na dzień 01.01.2015 wynosi 35 złotych netto

.....
Data przyjęcia do serwisu

.....
czytelny podpis zgłaszającego
Zapoznałem/am się i akceptuję warunki gwarancji