

Nájezdová rampa s hydraulickým zvedákem 2t

Návod k použití

Před prvním použitím si pečlivě přečtěte tento manuál. Seznamte se se všemi instrukcemi, které jsou nezbytné pro bezpečnou manipulaci s náradím.

	před použitím si přečtěte manuál		noste chrániče uší
	noste ochranné brýle		noste ochranný oděv

Bezpečnostní prohlášení:

Nedodržení bezpečnostních opatření může vést ke zranění nebo smrti. S náradím smí pracovat pouze osoby, které si pečlivě prostudovaly následující instrukce. Varování a instrukce v tomto manuálu musí být maximálně dodržovány. V tomto manuálu nejsou popsány veškeré situace, které mohou při práci s náradím nastat. Je tedy nutné maximálně dodržovat veškeré bezpečnostní předpisy, abyste předešli případnému nebezpečí úrazu.

Technické údaje:

- Maximální zatížení: 2 tuny
- Maximální šířka pneumatiky: 230 mm
- Hydraulický zvedák nastavitelný od 240 mm do 350 mm
- Hydraulický zvedák s pojistným ventilem

Bezpečnost:

- Nepřetěžujte maximální nosnost 2 tuny.
- Umístěte nájezd na pevný a rovný povrch.
- Nelezte pod nájezd, na které se nachází nezajištěný náklad.
- Pracujte pouze na dobře osvětleném a čistém místě.
- Nájezd nelze přemísťovat.
- Před zahájením práce si pozorně přečtěte návod k obsluze.

Seznam dílů:

1. Zvedací plošina
2. Hydraulika
3. Rampa
4. Matice
5. Kolík
6. Ruční páka
7. Šroub

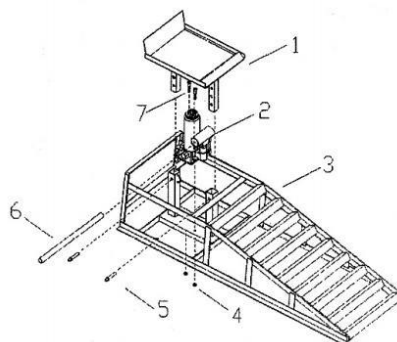

Likvidace obalu a nářadí:

Řiďte se prosím pokyny a normami pro správnou likvidaci obalů, které jsou platné ve vašem regionu. Obal se může částečně skládat z igelitových sáčků - dohlédněte, aby byly mimo dosah dětí. Mohou způsobit udušení. Zařízení je třeba zlikvidovat v souladu se zásadami a předpisy místní likvidace odpadů.



EU Prohlášení o shodě

Distributor: TorriaCars s.r.o., Jiráskova 476/69, Liberec, 46001, www.torriacars.cz, email: info@torriacars.cz,
IČ: 28723163 DIČ: CZ28723163
Výrobce: F.H. GEKO, Kietlin, ul. Spacerowa 3, Radomsko 97500, Poland

prohlašuje, že následně označené zařízení na základě své koncepce a konstrukce, stejně jako na trh uvedené provedení, odpovídají příslušným bezpečnostním požadavkům Evropské unie. Při námi neodsouhlasených změnách zařízení ztrácí toto prohlášení svou platnost. Toto prohlášení se vydává na výhradní odpovědnost výrobce.

Popis a identifikace strojního zařízení:

Geko G02048

Nájezdová rampa s hydraulickým zvedákem 2t
bylo navrženo a vyrobeno ve shodě s následujícími normami:
EN 1494:2000+A1:2008, EN ISO 12100:2010

a harmonizačními předpisy:
2006/42/ES, 95/16/ES

a je v souladu s CE certifikátem:
IT1532ZG09051801

Kompletaci technické dokumentace provedl Grzegorz Kowalczyk se sídlem na adrese výrobce. Technická dokumentace je dostupná na adrese výrobce.
Místo a datum vydání EU prohlášení o shodě: F.H. GEKO, Kietlin, ul. Spacerowa 3, Radomsko 97500, Poland
3.8.2019

Osoba oprávněná vypracováním EU prohlášení o shodě jménem výrobce

(podpis, jméno, funkce):
Grzegorz Kowalczyk, Jednatel



mgr Grzegorz Kowalczyk
Authorised person

Distributor: TorriaCars s.r.o., Jiráskova 476/69, Liberec, 46001, www.torriacars.cz, email: info@torriacars.cz,
IČ: 28723163 DIČ: CZ28723163
Výrobce: F.H. GEKO, Kietlin, ul. Spacerowa 3, Radomsko 97500, Poland