

T05003



Překlad původního návodu k použití



Benzínová rámová elektrocentrála 15HP/6,6KW

Typ: T05003

Model: FY6500

TECHNICKÉ PARAMETRY:

Značka: Tvardy	Výkon motoru: 15 HP
Model: FY6500	Typ motoru: čtyřtaktní OHV
Model motoru: FY-190F	Obsah motoru: 420 ccm
Maximální výkon: 6,6 kW	Zapalování: elektronické
Jmenovitý výkon: 5 kW	Startování: elektronické / manuální
Vinutí generátoru: měděné	Palivová nádrž: 25L
AVR: ANO	Olejová nádrž: 1,1L
	Kapacita baterie: 17Ah

Zásuvky: 3x230V - 1666 W pro každou zásuvku
1x400V - 5000 W 1x 12V DC

Druh paliva: bezolovnatý benzín Natural 95 nebo 98

Typ oleje: 10W40 nebo SAE30

BEZPEČNOSTNÍ POKYNY

Přečtěte si prosím pozorně následující bezpečnostní pokyny:

VÝFUKOVÉ PLYNY

- Nikdy nevdechujte výfukové plyny - obsahují oxid uhelnatý, bezbarvý, bez zápachu, extrémně nebezpečný plyn, který může způsobit bezvědomí a/nebo smrt!!
- Nikdy nepoužívejte zařízení uvnitř nebo v nedostatečně větraných prostorech, jako je tunel, příkop atd.;
- Buďte zvláště opatrní při používání generátoru v blízkosti lidí nebo zvířat;
- Zabraňte kontaminaci výfukového systému.

DOPLŇOVÁNÍ PALIVA

- Před doplňováním paliva vypněte motor;
- Nepřeplňujte nádrž;
- V případě rozlití paliva jej důkladně otřete a nestartujte motor, dokud se zbývající palivo neodpaří;
- Při výměně oleje se ujistěte, že je uzávěr palivové nádrže utažen, aby nedošlo k rozlití paliva.

POŽÁRNÍ PRINCIPY

- Nekuřte, když je zařízení v provozu a nepoužívejte otevřený oheň v blízkosti;
- Nenechávejte v blízkosti hořlavé materiály;
- Používejte zařízení ve vzdálenosti nejméně 1 m od budov a jiných staveb;
- Nepoužívejte generátor v blízkosti hořlavých materiálů.

PRACOVNÍ A PŘEPRAVNÍ PODMÍNKY

- Zařízení by mělo být provozováno na rovném, stabilním povrchu bez nerovností, kamenů atd.;
- Používejte generátor na vodorovné podložce - sklon nesmí překročit 15°. Přílišné naklonění může poškodit motor v důsledku nedostatečného promazání (i při správné hladině oleje);
- Zabraňte rozlití paliva během přepravy - pevně uzavřete uzávěr palivové nádrže a zavřete palivový kohout;

CZ

- Nehýbejte s motorem během provozu;
- Udržujte motor v suchu - nepoužívejte v dešti nebo v blízkosti vody.

ZÁKLADNÍ KONTROLA

- Důkladně zkontrolujte těsnost palivového systému. Únik paliva je nebezpečný;
- Zkontrolujte šrouby a matice - uvolněné spoje mohou být nebezpečné pro motor a servis;
- Při práci se zařízením noste těsné oblečení. Volný oděv může být zachycen rotujícími částmi motoru a způsobit nebezpečí.

PRACOVISTĚ

- **UDRŽUJTE SVÉ PRACOVISTĚ V ČISTOTĚ.** Nepořádek na pracovišti zvyšuje pravděpodobnost nehod.
- **VĚNUJTE POZORNOST PODMÍNKÁM PRACOVISTĚ.** Nepoužívejte generátor na vlhkých nebo mokrých místech. Nevystavujte dešti. Nikdy nepoužívejte elektrické nářadí v blízkosti hořlavých plynů nebo kapalin.
- **UDRŽUJTE DĚTI MIMO DOSAH GENERÁTORU.** Děti by se měly držet mimo pracoviště. Jakékoli rozptýlení může způsobit nehodu. Nedovolte dětem přenášet zařízení nebo jakékoli související příslušenství.

BEZPEČNOST SOUVISEJÍCÍ S ELEKTŘINOU

- Zástrčka musí odpovídat zásuvce. Nikdy zástrčku žádným způsobem neupravujte. Nepoužívejte adaptéry s uzemněným přístrojem. Neupravená zástrčka kompatibilní se zásuvkou snižuje riziko úrazu elektrickým proudem.
- Vyvarujte se tělesného kontaktu s uzemněnými povrchy, jako jsou potrubí, ventilátory a chladničky. Riziko úrazu elektrickým proudem se zvyšuje, když je vaše tělo uzemněno.
- Nevystavujte generátor dešti nebo vlhkosti. Voda vnikající do nářadí zvyšuje riziko úrazu elektrickým proudem.
- Nepřetěžujte síťový kabel. Kabel nepoužívejte k přenášení a tahání generátoru. Při odpojování zástrčky ze zásuvky netahejte za kabel. Udržujte napájecí kabel mimo dosah tepla, oleje, ostrých hran a pohyblivých částí. Poškozený nebo roztřepený napájecí kabel zvyšuje riziko úrazu elektrickým proudem.
- Při používání generátoru venku používejte prodlužovací kabel určený pro venkovní použití. Generátor by se měl používat pouze v případě, že je napájecí zdroj vybaven pojistkou.

BEZPEČNOSTNÍ POKYNY PRO MANIPULACI S PALIVEM

Čtyřdobý motor generátoru je poháněn čistým benzínem. Benzín je látka hořlavá, velmi nebezpečná a za příznivých podmínek výbušná.

Při provozu generátoru je třeba dodržovat následující bezpečnostní podmínky:

- a) Nedoplňujte palivo na místě, kde s generátorem pracujete. Palivové nádrže skladujte mimo pracovní prostor. Tankování nebo skladování paliva na pracovišti může způsobit požár.
- b) Nikdy neskladujte nádoby s palivem ani neplňte palivovou nádrž v blízkosti otevřeného ohně, generátorů elektrických jisker, svářečního zařízení nebo jiných zdrojů tepla nebo ohně. Plnění palivové nádrže na nevhodném místě nebo nesprávné skladování benzínu může způsobit požár.
- c) Před doplňováním paliva vypněte motor generátoru a počkejte, až vychladne. Při doplňování paliva je zakázáno kouřit, používat otevřený oheň nebo jiskry. Benzínové výpary se mohou vznítit od horkých součástí motoru, tepla tabáku a způsobit výbuch nebo požár.
- d) V případě, že při tankování dojde k rozlití benzínu na plášť generátoru, co nejdříve zařízení osušte suchým hadříkem a počkejte, až se zbylé palivo odpaří. Během této doby nespouštějte motor. Rozlité palivo je vysoce hořlavé a hrozí nebezpečí požáru, například při nastartování motoru.

- e) Po doplnění paliva dotáhněte uzávěr palivové nádrže až na doraz. Před nastartováním motoru z důvodu bezpečnosti přesuňte generátor z místa doplňování paliva.
- f) K pohonu motoru by se nemělo používat zvětralé palivo. Zvětralé palivo ovlivňuje činnost motoru pohánějícího generátor a snižuje jeho výkon.

OBECNÁ BEZPEČNOSTNÍ PRAVIDLA TÝKAJÍCÍ SE POUŽÍVÁNÍ GENERÁTORU

- Udržujte děti mimo dosah generátoru.
- Nedotýkejte se tlumiče výfuku nebo krytu tlumiče, když je generátor v chodu, protože hrozí nebezpečí popálenin. Pro bezpečnost používejte při práci ochranné rukavice v blízkosti horkých povrchů.
- Generátor smí opravovat pouze kvalifikovaný personál.
- Umístěte jednotku na rovný a stabilní povrch.
- Zajistěte, aby zařízení připojené ke generátoru nepřekračovalo své původní provozní parametry. Přetížení vede k přehřátí a poškození zařízení.
- Nezvyšujte otáčky motoru nad jeho kapacitu. Příliš vysoké otáčky motoru zvyšují riziko zranění. Neupravujte součásti motoru za účelem zvýšení otáček motoru.
- Abyste předešli náhodnému spuštění generátoru, vždy před seřizováním motoru připojte zapalovací svíčku nebo kabel zapalovací svíčky.

- Nepoužívejte generátor, pokud jsou jeho součásti nebo kryt poškozeny. V případě poruchy kontaktujte servis.
- Vyčistěte generátor od oleje, bláta a jiných nečistot.
- Udržujte prodlužovací kabely, napájecí kabely a elektrická zařízení v dobrém stavu. Nepoužívejte elektrické spotřebiče s poškozeným napájecím kabelem.
- Uskladněte generátor v suché, dobře větrané místnosti s prázdnou palivovou nádrží.
- Nepoužívejte generátor, pokud:
 - Motor běží změněnou rychlostí.
 - Došlo k poklesu výstupního napětí.
 - Připojené nástroje se přehřívají.
 - Dochází k jiskření.
 - Zásuvka je poškozená.
 - Motor nespouští.
 - Je vidět kouř nebo oheň.
 - Na pracovišti je vlhko nebo prší.
 - Generátor nadměrně vibruje.
- Nevystavujte zařízení vlhkosti nebo prachu. Přípustná okolní teplota -10 až +40 °, nadmořská výška: 1000 m n. m., relativní vlhkost vzduchu: 90 % (nekondenzující).
- Generátor je spouštěn spalovacím motorem, který vytváří teplo v oblasti výfuku (naproti výstupu) a výstupu výfuku. Zabraňte kontaktu s tímto povrchem kvůli riziku popálení.

- V technických údajích jsou hodnoty hladiny akustického výkonu (LWA) a hladiny akustického tlaku (LWM) uvedeny jako úrovně emisí a nemusí nutně znamenat bezpečnou provozní hladinu. Vzhledem k tomu, že existuje vztah mezi imisemi a emisemi, jsou tyto údaje pouze vodítkem pro stanovení vhodných doplňkových preventivních opatření. Úroveň imisí je ovlivněna charakteristikou pracovní místnosti, dalšími zdroji hluku, jako je počet zařízení, čas a další omezující procesy, při kterých uživatel pociťuje hluk. Povolená úroveň imisí se může v jednotlivých zemích lišit. Úroveň imisí může být užitečnou informací pro posouzení rizik a nebezpečí.
- Nepoužívejte poškozené elektrické dílenské pomůcky (včetně prodlužovacích kabelů a zástrčkových spojů).
- Pravidelně kontrolujte těsnost a poškození palivového systému – prodřené hadice, chybějící svorka nebo poškozený uzávěr palivové nádrže. Před zahájením práce odstraňte všechny závady.
- Nedoplňujte palivo v blízkosti otevřeného ohně nebo elektronických zařízení, jako jsou elektrické nářadí, svářečky, brusky atd.
- Tlumič a vzduchový filtr musí být vždy v dobrém stavu. Jejich správné fungování poskytuje ochranu proti požáru.
- Při práci nenoste volné oblečení nebo šperky. Dlouhé vlasy zajistěte gumičkou. Volné oblečení či vlasy se mohou zamotat do pohyblivých částí generátoru.

- Generátor musí dosáhnout provozních otáček, než se k němu připojí jakékoli elektrické zařízení. Před vypnutím motoru odpojte elektrické zařízení od generátoru.
- Abyste předešli poškození zařízení, vždy se ujistěte, že je do generátoru natankováno palivo, když je k němu připojeno elektrické zařízení.
- Nevkládejte nic do větracích otvorů, i když generátor nepoužíváte, protože to může poškodit generátor a způsobit zranění.
- Před uskladněním vypusťte palivovou nádrž, abyste zabránili úniku paliva.
- Nepřipojujte generátor do komerční zásuvky.
- Nepřipojujte generátor k žádnému jinému zdroji elektrické energie, např. k elektrické síti budovy.
- Používejte generátor v souladu s místními předpisy.

ZAMÝŠLENÉ POUŽITÍ

- Zařízení je vhodné pro práce vyžadující zdroj střídavého napětí 230V. Bezpodmínečně dodržujte omezení popsaná v bezpečnostních pokynech. Účelem generátoru je napájet elektrická zařízení a zásobovat světelný zdroj energií. U domácích spotřebičů zkontrolujte jejich zamýšlené použití podle doporučení výrobce. V případě pochybností požádejte o radu v autorizovaných prodejnách. Používejte generátor pouze k určenému účelu. Jakékoli jiné použití, než je popsáno v tomto návodu, není v souladu se zamýšleným použitím zařízení. Uživatel / vlastník, nikoli výrobce, je odpovědný za jakékoli škody nebo zranění způsobené nesprávným používáním.
- Upozorňujeme, že naše zařízení není určeno pro profesionální, komerční nebo průmyslové použití. Záruční smlouva neplatí, pokud byl přístroj používán v řemeslné, průmyslové nebo obdobné činnosti.

NEŽ ZAČNETE PRACOVAT

Elektrická bezpečnost:

- Elektrické kabely a připojená zařízení musí bezvadně fungovat.
- Mohou být připojena pouze zařízení, jejichž hodnoty napětí odpovídají výstupnímu napětí generátoru.
- Nikdy nepřipojujte generátor k elektrické síti (zásuvka).
- Délky kabelů k přijímači musí být co nejkratší.

OCHRANA ŽIVOTNÍHO PROSTŘEDÍ

- Kontaminované materiály pro údržbu a pomocné materiály odevzdejte na sběrná místa k tomu určená.
- Recyklujte obaly, kovy a plasty.

PODROBNÁ BEZPEČNOSTNÍ PRAVIDLA

Benzín a benzínové výpary jsou extrémně hořlavé, výbušné a jedovaté. Požár a výbuch mohou způsobit popáleniny a dokonce i smrt.

1) Při doplňování paliva:

- Před sejmutím uzávěru přívodu paliva vypněte motor a počkejte 2 minuty, než vychladne.
- Nádrž naplňte venku na dobře větraném místě.
- Nenalévejte palivo nad určenou hladinu. Chcete-li poskytnout prostor pro expanzi paliva, dolijte benzín pod začátek plnicího hrdla.
- Udržujte palivo mimo dosah jisker, otevřeného ohně, plynových hořáků, tepla a jiných zdrojů vznícení.
- Pravidelně kontrolujte těsnost a poškození palivového potrubí, nádrže, matice, spojek.
- Pokud dojde k rozlití paliva, otřete ho a chvíli počkejte, než se zbytek odpaří.
- Pokud palivo spolknete, vdechnete jeho výpary nebo se vám dostane do očí, okamžitě vyhledejte lékaře. Pokud se palivo dostane do kontaktu s vaší pokožkou nebo oděvem, okamžitě pokožku omyjte vodou a převlékněte se.

2) Při startování motoru:

- Ujistěte se, že zapalovací svíčka, tlumič výfuku, víčko palivové nádrže a vzduchový filtr jsou správně usazeny na svých místech.
- Motor se nesmí startovat bez zapalovací svíčky.
- Pokud je motor zahlcený, nastavte páčku sytiče do polohy OPEN/RUN a přesuňte ovládací páku na vysokou rychlost (FAST), poté se pokuste nastartovat motor.

3) Při použití generátoru:

- Nenaklánějte motor pod úhlem, který umožňuje unikání paliva z nádrže.
- Pro vypnutí motoru nezavírejte škrtecí klapku.
- Nenechávejte běžet motor s odstraněným vzduchovým filtrem.

4) Při přepravě generátoru:

- Generátor přepravujte s prázdnou nádrží a uzavřeným palivovým ventilem. Palivo skladujte v uzavřené nádrži v dobře větrané místnosti.
- Uchovávejte mimo dosah kamen, kotlů a jiných spotřebičů, které vydávají velké množství tepla a mohou vznítit palivo. Motor produkuje oxid uhelnatý, jedovatý plyn bez barvy a zápachu. Vdechování oxidu uhelnatého může způsobit mdloby, kóma a dokonce i smrt.
- Motor musí být spuštěn a používán venku.

- Nestartujte motor uvnitř, ani s otevřenými dveřmi a okny. Běžící motor vytváří teplo. Části motoru, zejména tlumič výfuku, se při běžícím motoru velmi zahřívají. Pokud se části těla dostanou do kontaktu s horkými součástmi motoru, může dojít k vážným popáleninám. Hořlavé částice jako sušené listí, tráva a další se mohou vznítit.
- Umístěte generátor na místo, kde bude motoru generátoru obtížně přístupný dětem a kolemjdoucím.
- Do blízkosti generátoru neumísťujte žádné hořlavé látky.
- Umístěte generátor alespoň 1 m od stěn a jiných předmětů omezujících chlazení motoru (1 m)
- Nepoužívejte motor, když je zakrytý plachtou.
- Před zvednutím generátoru za rukojeť se ujistěte, že je dobře připevněna. Generátorem lze pohybovat pouze za rukojeť.
- Generátor používejte pouze za podmínek popsanych na typovém štítku. V případě abnormálních podmínek nebo nedostatečného chlazení chladiče, snižte zátěž a kontaktujte svého distributora.

	<p>Nepřipojujte generátor do elektrické sítě.</p>
	<p>Dva generátory nesmí být vzájemně propojeny.</p>

!VAROVÁNÍ!

Před připojením generátoru k elektrické síti budovy nainstalujte do pojistkové skříně budovy izolovaný vypínač. Tuto operaci musí provést kvalifikovaný elektrikář. Přepínač je bod připojení ke generátoru a umožňuje přepínání mezi napájením ze sítě a výkonem generátoru. To pomůže zabránit tomu, aby se generátor napájel do sítě, když je síťové napájení vypnuto v souvislosti s opravou sítě nebo instalací elektrického zařízení. Pokud je generátor v tomto případě pod napětím, může servisní personál utrpět úraz elektrickým proudem. Nedodržení instalace izolovaného spínače může také poškodit elektrickou síť a generátor.

Názvy dílů

1. Palivová nádrž
2. Víčko palivové nádrže
3. Ukazatel hladiny paliva
4. Páčka sytiče
5. Vzduchový filtr
6. Rukojeť startovacího lanka
7. Palivový ventil
8. Přepínač
9. Víčko plnicího hrdla oleje
10. Voltmetr
11. AC vypínač
12. AC zásuvka
13. AC zásuvka

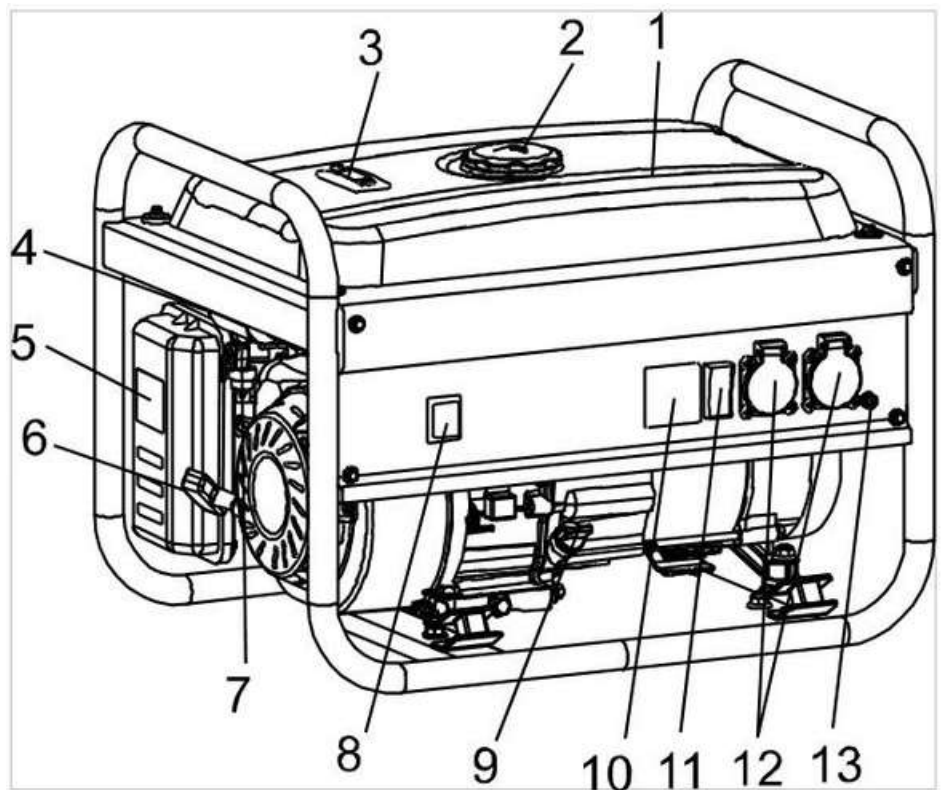

Činnosti před prvním nastartováním:

Zkontrolujte hladinu oleje

Tip: Před kontrolou generátor vždy vypněte.

Používejte pouze olej pro 4taktní motory. Olej SAE 10W30 se doporučuje pro všeobecné použití v širokém rozsahu teplot. Oleje jiných viskozitních tříd uvedených v tabulce lze použít podle okolní teploty s ohledem na jejich vlastnosti.

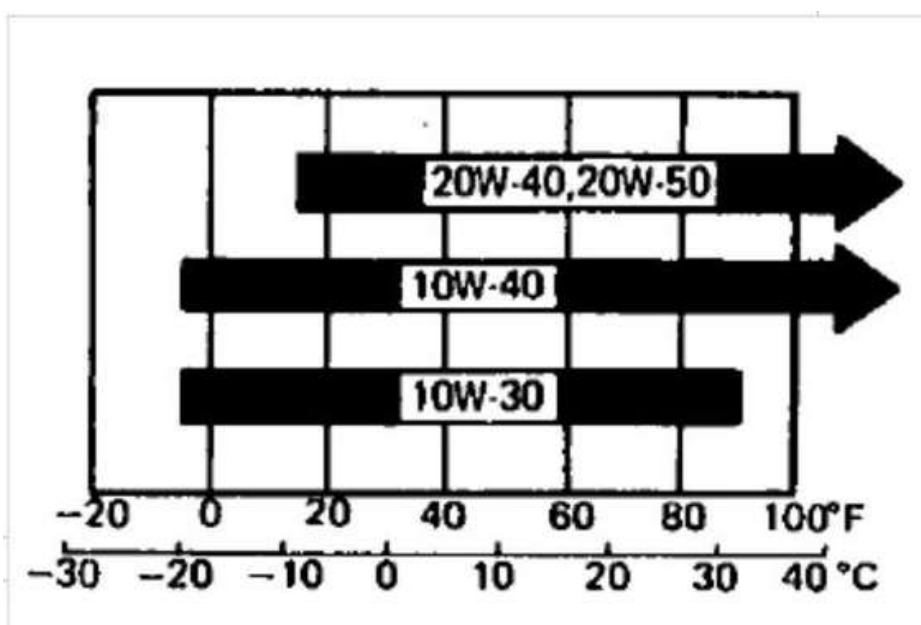

1. Odstraňte víčko plnicího hrdla oleje a očistěte jej čistým hadříkem.
2. Olej by měl být blízko okraje plnicího otvoru, pokud není, doplňte na požadovanou úroveň. Nenechte se ovlivnit údaji na měrce.
3. Po doplnění oleje zašroubujte víčko zpět na místo.

Kontrola hladiny paliva

1. Zkontrolujte palivoměr, pokud je hladina paliva příliš nízká, doplňte benzín 95PB.
2. Odšroubujte víčko palivové nádrže.
3. Doplňte palivo přes filtr umístěný ve vstupu.
4. Zavřete víčko palivové nádrže.

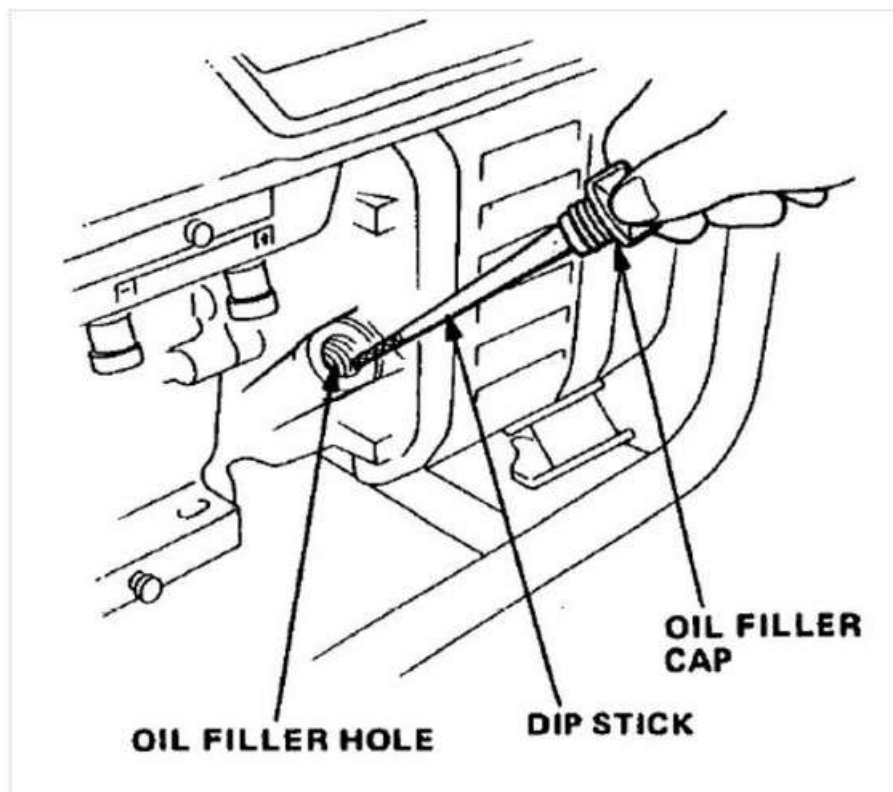

FUEL GAUGE

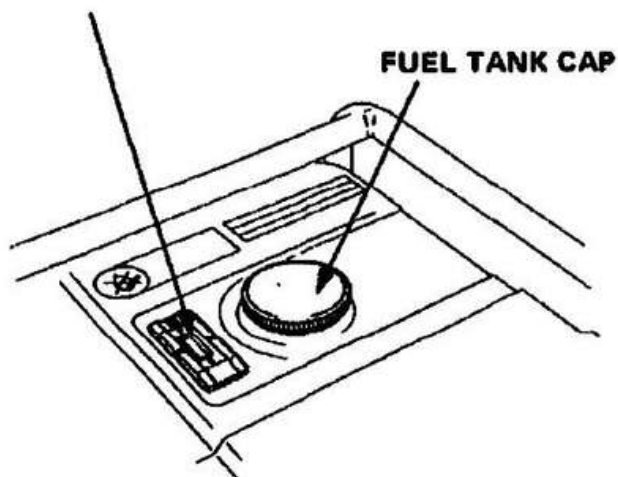

FUEL TANK CAP

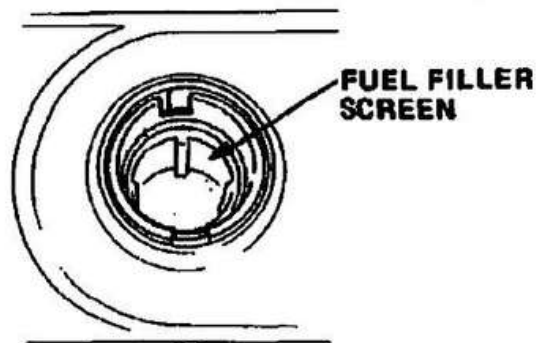
FUEL FILLER
SCREEN

Startování motoru

1. Odpojte všechny přijímače ze zásuvek 400 V, 230 V a 12 V a poté zapněte tlačítko "ON".
2. Otočte palivový ventil do polohy "ON".

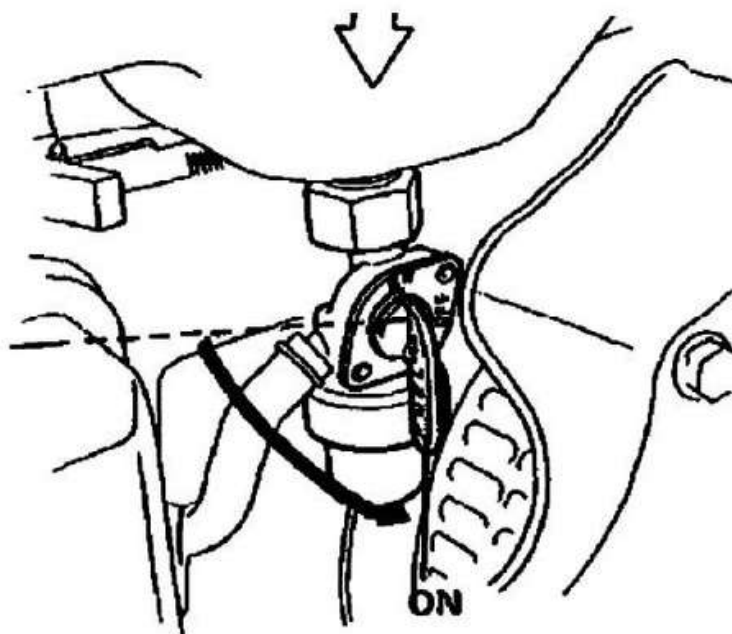

3. Aktivujte sytič posunutím páčky do polohy "CHOKE".
4. Otočte spínač zapalování do polohy "ON". Pomalu zatáhněte za startovací lanko, dokud neucítíte mírný odpor, a poté zatáhněte za startovací lanko silněji.

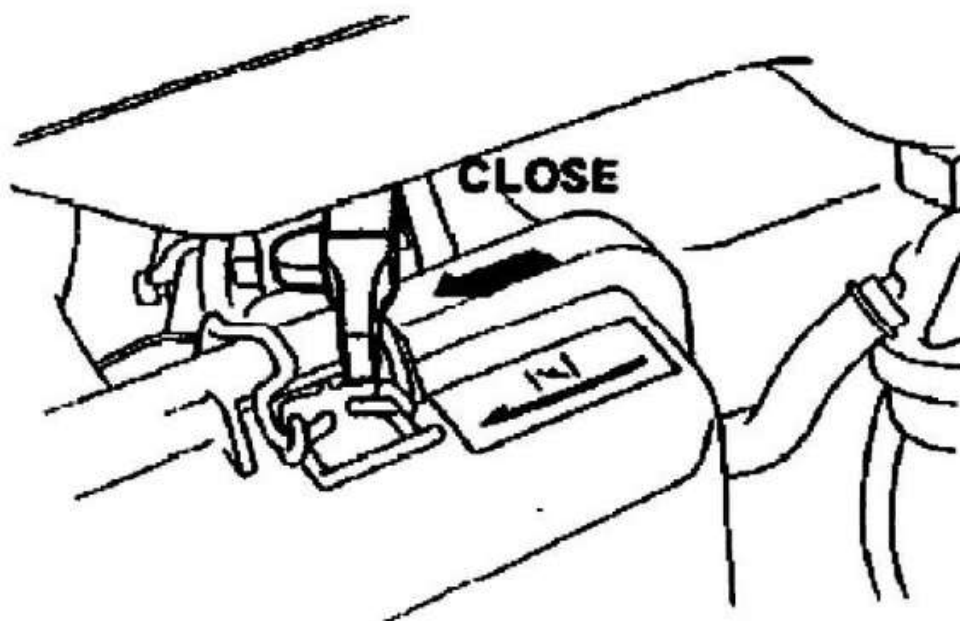

Opatrně. Nebezpečí zranění! Startovací lanko se může neočekávaně odrazit, což způsobí náhlé zablokování lana.

Vypínání motoru

1. Odpojte elektrické spotřebiče od generátoru.
2. Otočte klíčkem zapalování do polohy OFF.
3. Otočte spínač zapalování do polohy "Vypnuto".
4. Zavřete palivový ventil (obr.) **Poznámka:** V případě náhlého zastavení chodu generátoru okamžitě přepněte tlačítko "ON / OFF" do polohy "OFF".

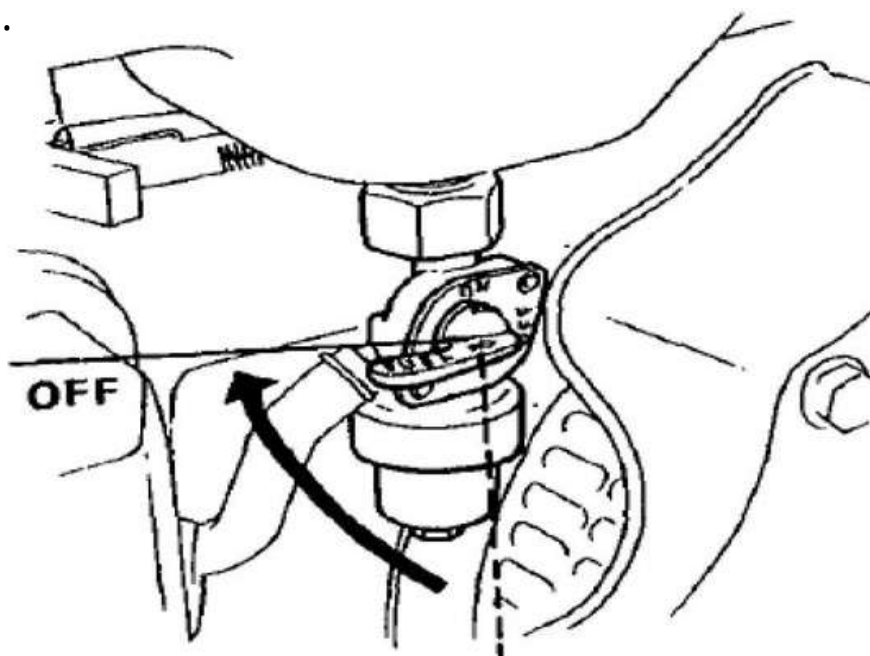

Poznámka: V případě náhlého zastavení chodu generátoru okamžitě přepněte tlačítko "ON / OFF" do polohy "OFF".





Možnosti použití generátoru

Pro bezproblémové používání zařízení se doporučuje dodržovat následující pravidla:

1. Používejte zařízení pouze tak, jak je popsáno v tomto návodu! Jakékoli jiné použití může vést k nežádoucím situacím a událostem. Ujistěte se, že je generátor řádně uzemněn pomocí kovové tyče * zaražené do země a připojené kabelem * k zemnicí svorce na ovládacím panelu. (* = nedodává se se zařízením.)
2. Při připojování více proudových přijímačů připojte nejprve ty s nejvyšším zapínacím proudem a poté přijímače k zařízení s nejnižším zapínacím proudem. V případě nutnosti použití prodlužovacích kabelů nebo přenosných rozdvojek nesmí být délka prodlužovacího kabelu delší než 60 m při průměru drátu 1,5 mm². U prodlužovacích kabelů o průměru drátu 2,5 mm² nesmí maximální délka přesáhnout 100 m. Používejte prodlužovací kabely s pryžovým pláštěm s označením H07RN-F.

Pozor! Elektrická zařízení a příslušenství, prodlužovací kabely, zástrčky a připojené elektrické spotřebiče lze používat pouze v případě, že nejsou poškozené.

3. Elektrická zařízení a spotřebiče napájené elektrinou vyžadují při spouštění dostatečné množství energie. Níže uvedená tabulka ukazuje některé příklady současných spotřebitelů:

Pracovní výkon na		Přijímač	Příkon		
startovací výkon	jmenovitý výkon		startovací výkon	jmenovitý výkon	pracovní výkon
x1	x1	Žárovka  TV 	100 W	100 W	100 W
x1	x1,5	Zářivka 	60 W	40 W	40 W
x3 – 5	x2	Lednice  Ventilátor 	900 – 1500 W	600 W	300 W

Jmenovitý výkon: hodnota jmenovitého výkonu, při které zařízení pracuje správně a v souladu s normami nebo doporučeními výrobce.

Pracovní výkon: výkon během normálního provozního cyklu stroje.

Startovací výkon: Určuje startovací kapacitu zařízení.

Nepřipojujte zařízení, jejichž výkon přesahuje 80 % jmenovitého výkonu generátoru. Je to kvůli zvýšené okamžité spotřebě energie každého elektromotoru při spouštění. Fáze by neměly být přerušeny, jinak může dojít k poškození elektrických přijímačů a generátoru. Generátor smí připojit ke stávající instalaci pouze kvalifikovaný elektrikář a se souhlasem energetické společnosti. Generátor jako alternativní zdroj energie smí být připojen k síti pouze v souladu s místními předpisy pro nouzové napájení a připojení. Je třeba věnovat náležitou pozornost tomu, aby nedošlo ke zpětnému přepětí v rozvodné síti.

Prevence účinků zpětného napětí

Nesprávné připojení generátoru k rozvodné síti může vážně zranit osoby, které obsluhují nebo přijdou do kontaktu s elektrickým vedením. Kontaktujte místní energetickou společnost nebo kvalifikovaného elektrikáře.

Údržba a servis

Tip: Před zahájením údržby se ujistěte, že je vypínač přepnut do polohy "Vypnuto".

Intervaly údržby

Interval kontroly Podle toho, co nastane dříve.		Denně	Každý měsíc nebo každých 20 hodin provozu	Každé 3 měsíce nebo každých 50 hodin provozu	Každých 6 měsíců nebo každých 100 hodin provozu	Každých 12 měsíců nebo každých 300 hodin provozu
Motorový olej	kontrola	•				
	výměna		•		•	
Vzduchový filtr	kontrola	•				
	čištění			•		
Kontrola zapalovací svíčky					•	
Čištění palivového filtru					•	
Nastavení vůle ventilu *						•
Čištění spalovací komory a ventilů *						•
Kontrola palivového potrubí (v případě potřeby vyměňte) *						•
Tlumič*		Čištění každých 100 hodin provozu.				

Doporučuje se, aby práci prováděl kvalifikovaný personál.

Výměna oleje

1. Pro snadnější a rychlejší vypouštění oleje se doporučuje provádět tuto operaci při zahřátém motoru. Připravte vhodnou nádobu na použitý olej.
2. Odstraňte vypouštěcí zátku oleje a vypusťte všechnen olej do připravené nádoby.
3. Doplněte motorový olej správné viskozity a zkontrolujte stav.
Množství oleje: 1,2 l (je povolen nepatrný rozdíl)

Poznámka: Opakovaný a nepřetržitý kontakt pokožky s použitým olejem může představovat riziko rakoviny kůže. I přes malé riziko, navíc při každodenním kontaktu pokožky s použitým olejem, ji co nejdříve omyjte mýdlem a vodou.

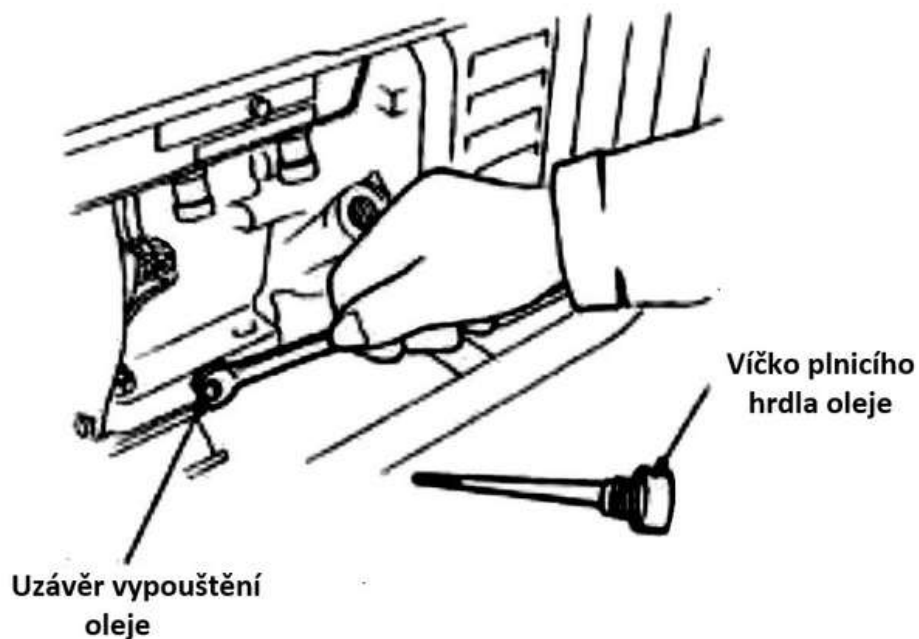

Poznámka: Použitý motorový olej musí být zlikvidován způsobem šetrným k životnímu prostředí. Uzavřenou nádobu s použitým olejem doporučujeme předat místnímu podniku na likvidaci odpadu. Je zakázáno vylévat nebo likvidovat použitý olej společně s komunálním odpadem.

Údržba vzduchového filtru

Znečištěný vzduchový filtr omezí proudění vzduchu do karburátoru. Pravidelně kontrolujte stav filtru, abyste se ujistili, že karburátor pracuje správně. Pokud je generátor používán v prašném prostředí, je nutné často čistit vzduchový filtr. Před každým použitím zařízení by mělo být provedeno vizuální posouzení stavu znečištění filtru.

Pozor! K čištění filtru nikdy nepoužívejte benzín nebo hořlavá rozpouštědla. To může vést k požáru nebo výbuchu. Dodržujte bezpečnostní pokyny na štítku obalu rozpouštědla.

Varování: Nespouštějte generátor bez nainstalovaného vzduchového filtru. To vede k rychlejšímu opotřebení motoru.

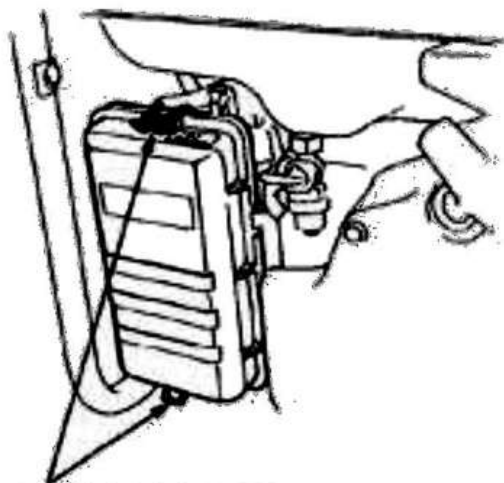

ZÁPADKY VÍKA FILTRU

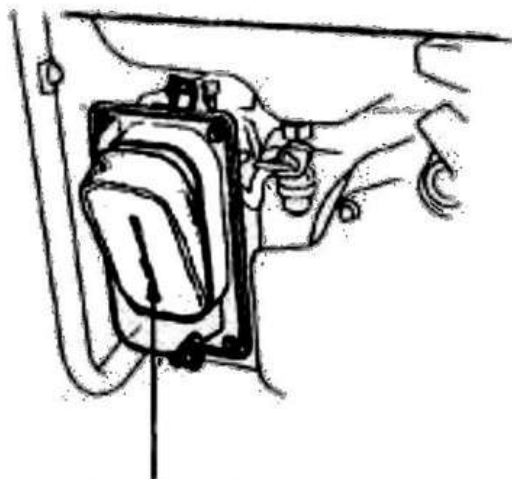

VZDUCHOVÝ FILTR

Údržba zapalovací svíčky

1. Odstraňte kryt filtru a vyjměte filtr (obr. 11)
2. Vyčistěte součásti hadříkem a stlačeným vzduchem.
3. Ponořte filtr do čistého motorového oleje, po vyjmutí odstraňte přebytečný olej.
4. Nasadte filtr a kryt.

0,7-0,8 mm
(0,028-0,031 in)

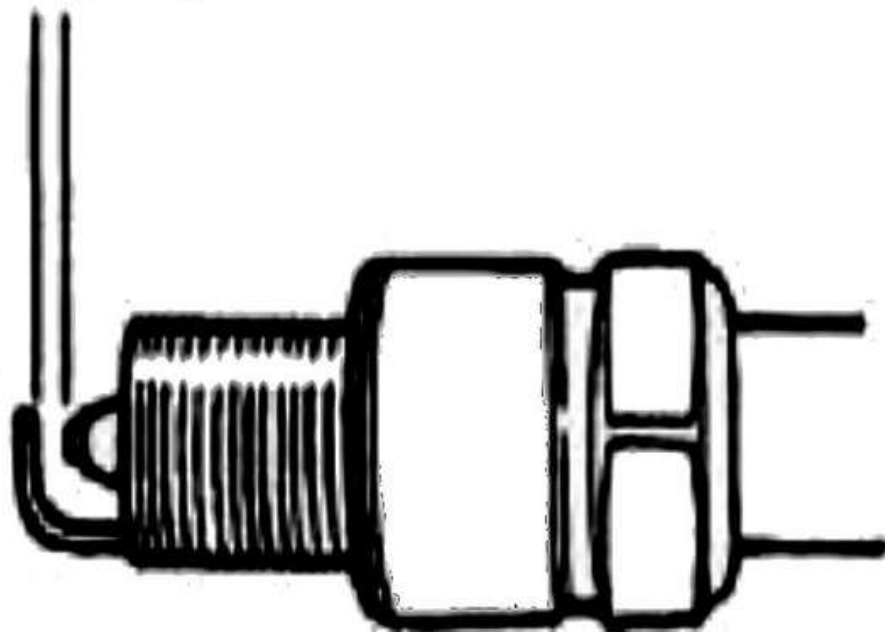

Doporučený typ zapalovací svíčky: F7TC

Pro bezproblémový chod motoru používejte zapalovací svíčky s vhodným jiskřištěm mezi elektrodami.

1. Vyjměte zapalovací svíčku.
2. Odstraňte veškeré nečistoty z povrchu potrubí.
3. Vyšroubujte zapalovací svíčku pomocí klíče dodaného v sadě.
4. Proveďte vizuální kontrolu stupně opotřebení svíčky. Pokud si všimnete jakýchkoli škrábanců nebo dutin, vyměňte zapalovací svíčku. Pokud je zapalovací svíčka opakovaně použitelná, očistěte ji drátěným kartáčem.
5. Ověřte vzdálenost elektrod pomocí spárové měrky (není součástí dodávky). Správná vzdálenost je 0,7 - 0,8 mm. V případě potřeby upravte vzdálenost na správnou hodnotu.
6. Našroubujte zapalovací svíčku rukou, aby nedošlo k přetržení závitu.
7. Pro správné utažení zapalovací svíčky použijte klíč na zapalovací svíčky, který je součástí sady, otočením svíčky o 180°.
8. Pokud znovu použijete použitou zapalovací svíčku, budete ji muset utáhnout o dalších 45° - 90°. Poznámka: Zapalovací svíčka by měla být pevně utažena. Nesprávně dotažená zapalovací svíčka se může velmi zahřát a poškodit generátor. Používejte pouze uvedený typ zapalovací svíčky.

Údržba palivového filtru

1. Zavřete palivový ventil a odšroubujte filtr s krytem.
 2. Vyčistěte součásti.
 3. Namontujte zpět a dejte pozor, abyste nepoškodili pryžové těsnění.
-
1. Odstraňte kryt filtru a vyjměte filtr (obr. 11)
 2. Vyčistěte součásti hadříkem a stlačeným vzduchem.
 3. Ponořte filtr do čistého motorového oleje, po vyjmutí odstraňte přebytečný olej.
 4. Nasadte filtr a kryt.

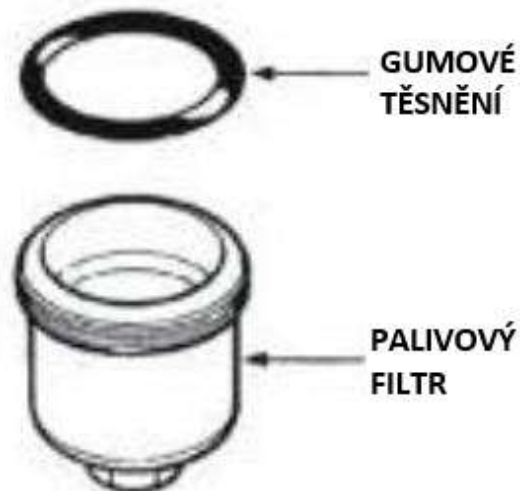
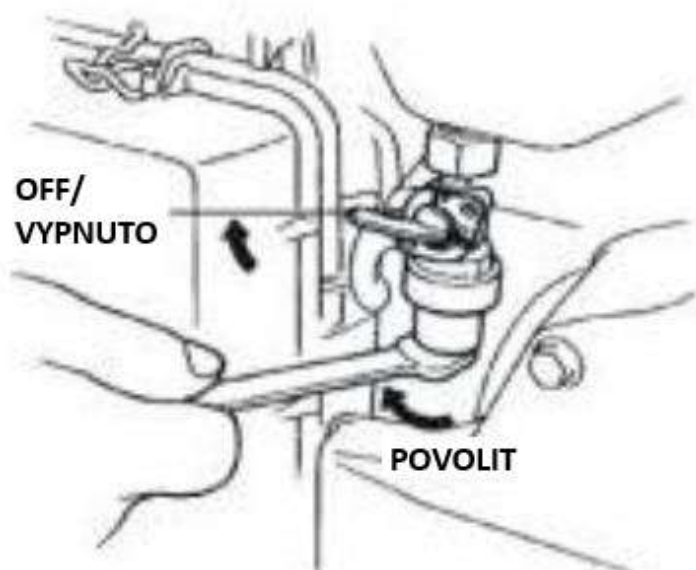

Údržba baterie

Baterii vždy po vyjmutí nabijte a zkontrolujte. Odpojte propojovací kabely a pečlivě izolujte kontakty, aby nedošlo ke zkratu. Pokud generátor nebudete delší dobu používat, vyjměte baterii a uložte ji na bezpečném a suchém místě. Baterii nabíjejte ve stanovených intervalech, aby byla zachována její funkčnost.

Doprava a skladování

Varování! Generátor přenášejte ve vodorovné poloze, aby nedošlo k úniku paliva. Vypínač ON/OFF musí být v poloze "OFF".

Příprava na delší prostoje / mimosezónní skladování:

1. Místo skladování by mělo být bez nadměrné vlhkosti a prachu.

2. Vypuštění paliva:

- Zavřete palivový ventil do polohy „OFF“ a vyšroubujte filtr, vyjměte palivové potrubí z ventilu. Poté otočte ventilem do polohy "ON" a vypusťte všechno palivo do vhodné nádoby.
- Když je palivová nádrž prázdná, znovu připojte palivové potrubí k výstupu palivového ventilu a nainstalujte filtr.
- Vyšroubujte vypouštěcí šroub pod hlavním prostorem karburátoru a vypusťte zbytek paliva z karburátoru do vhodné nádoby. Pokud je palivo kontaminované a nelze jej znovu použít, musí být řádně zlikvidováno.

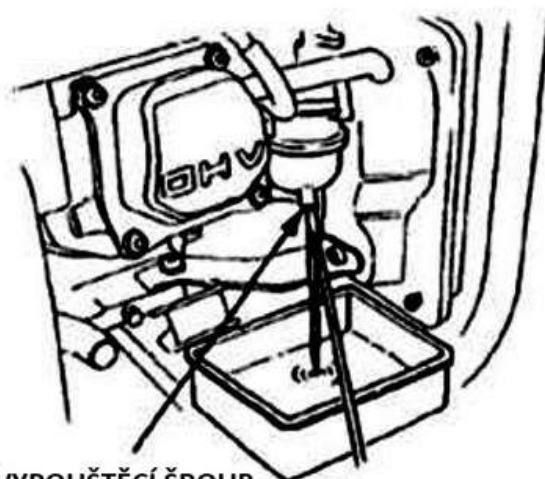
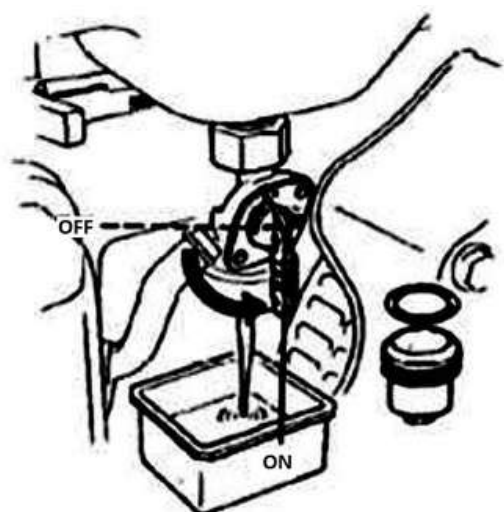
VYPOUŠTĚCÍ ŠROUB
KARBURÁTORU

Opatrně zatáhněte za startovací lanko, dokud se nezastaví. V této poloze bude píst ve svém kompresním zdvihu a sací a výfukové ventily budou uzavřeny. Skladování v tomto nastavení zabraňuje tvorbě koroze uvnitř motoru.

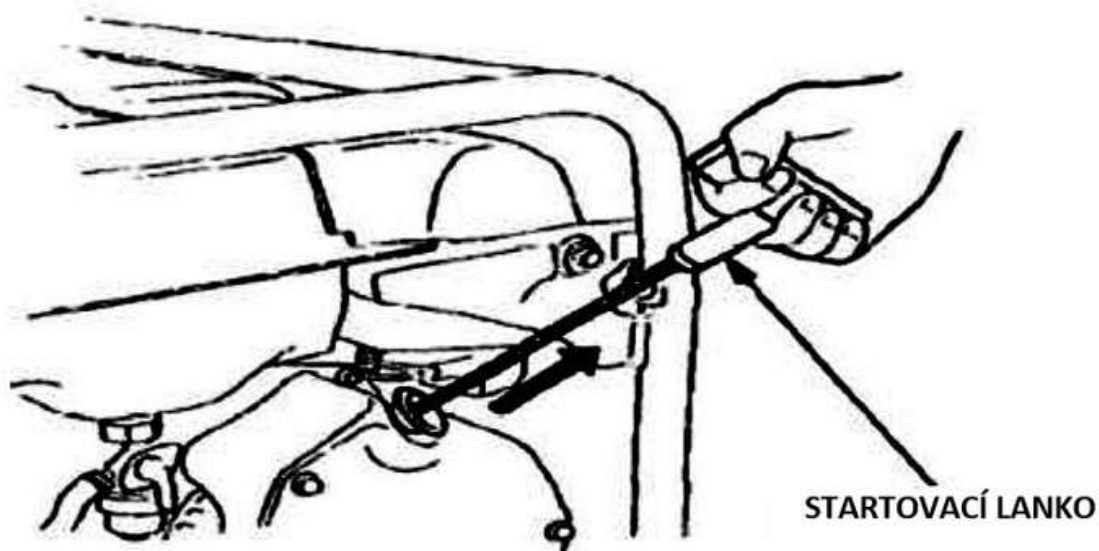

Motor nejde nastartovat:

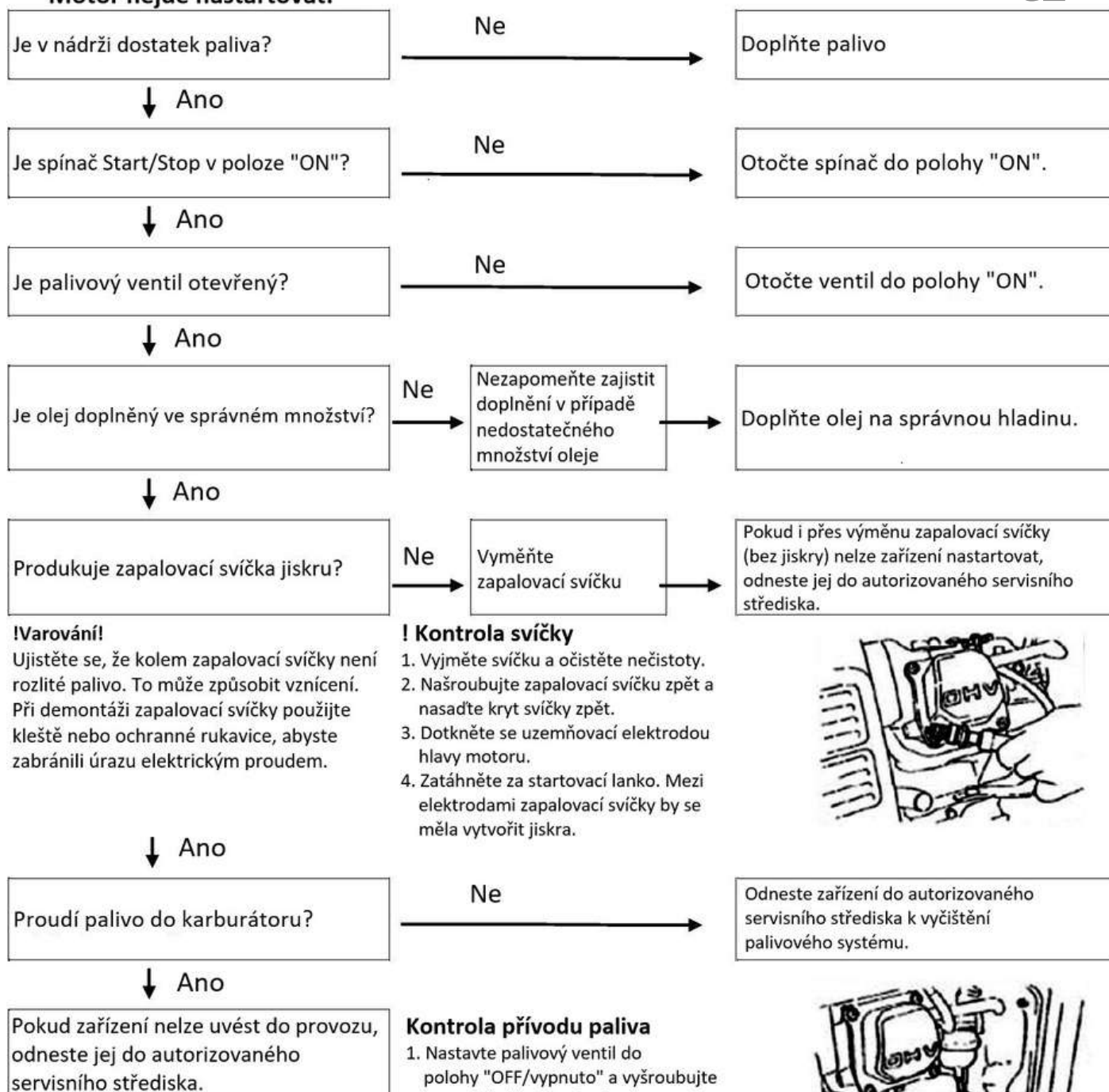

V zásuvkách není elektřina:

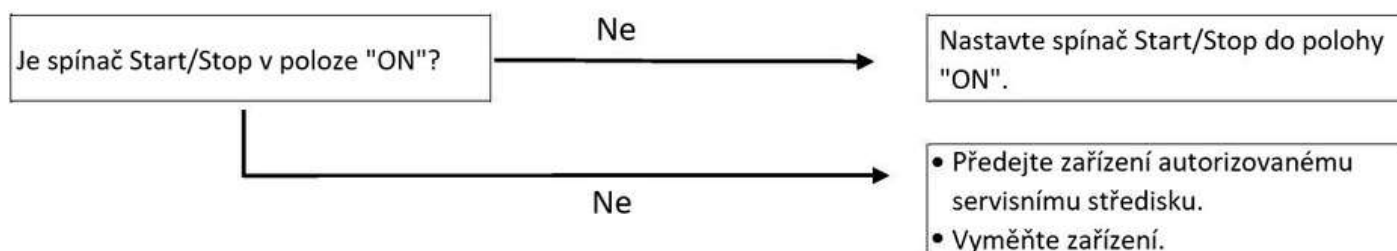

OCHRANA ŽIVOTNÍHO PROSTŘEDÍ



Informace pro uživatele, jak likvidovat elektrická a elektronická zařízení (pro domácnosti). Symbol uvedený na výrobcích nebo v dokumentaci k nim připojené informuje, že vadná elektrická nebo elektronická zařízení nesmí být likvidována s domovním odpadem. Pokud je nutná likvidace, správný postup je zařízení odevzdat na specializované sběrné místo, kde bude bezplatně převzato. Informace o umístění sběrných míst pro odpadní zařízení poskytují místní úřady.

Správná likvidace zařízení vám umožní šetřit cenné zdroje a vyhnout se negativním vlivům na zdraví a životní prostředí, které by mohly být ohroženy nevhodným nakládáním s odpady.

Nesprávná likvidace odpadu podléhá sankcím stanoveným v příslušných místních předpisech.

Pokud potřebujete zlikvidovat elektrická nebo elektronická zařízení, obraťte se na nejbližší prodejní místo nebo dodavatele, kteří vám poskytnou další informace.

EU Prohlášení o shodě

Výrobce:

F.H. GEKO, Kietlin, ul. Spacerowa 3, Radomsko 97500, Polsko

prohlašuje, že následně označené zařízení na základě své koncepce a konstrukce, stejně jako na trh uvedené provedení, odpovídají příslušným bezpečnostním požadavkům Evropské unie. Při námi neodsouhlasených změnách zařízení ztrácí toto prohlášení svou platnost. Toto prohlášení se vydává na výhradní odpovědnost výrobce.

Benzínová rámová elektrocentrála 15HP/6,6KW

Typ: T05003, Model: FY6500

bylo navrženo a vyrobeno ve shodě s následujícími normami:

EN ISO 8528-13:2016, EN 60204-1:2018, EN IEC 61000-6-2:2019, EN IEC 61000-6-4:2019, EN ISO 3744:2010

a harmonizačními předpisy:

Rady 2006/42/EC, 2014/30/EU, 2016/1628, 2000/14/EC

je totožné s kopií, která je předmětem certifikátu ES přezkoušení typu č. CE-669-01-070921 ze dne 7.9.2021 vydanou CGS Test Hizmetleri Teknik Kontrol ve Belgelendirme Anonim Sirketi Kayisdagi Mah. Gulcin Sok.

No:2/2 Atasehir Istanbul, Turecko

Tel: +90 216 415 70 73, Fax: +90 216 415 70 73, Email info@cgstestmerkezi.com, Website:

www.cgstestmerkezi.com ID č. 2891

a certifikátu ES přezkoušení typu č. ISETC.000620200717 ze dne 17.7.2020 vydanou ISET Srl Unipersonale Via Donatori del Sangue, 9 46024 – Moglia, Itálie

Tel: +39 0376 598963, Fax: +39 0376 598963, Email iset@iset-italia.eu,

Website: www.iset-italia.eu, ID č. 0865

a schválení č. e24*2016/1628*2018/989SRBY1/P*0185*00 ze dne 1.2.2019 vydané National Standards Authority of Ireland (NSAI) 1 Swift Square, Northwood, Santry Dublin 9, Irsko

Tel: +353 18073800, Fax: +353 18073925, Email: info@nsai.ie, Web: www.nsai.ie, ID č. 0050

Kompletaci technické dokumentace provedla Larysa Kowalczyk se sídlem na adrese výrobce. Technická dokumentace je dostupná na adrese výrobce.

Místo a datum vydání EU prohlášení o shodě: F.H. GEKO, Kietlin, ul. Spacerowa 3, Radomsko 97500, Polsko
10.3.2022

Osoba oprávněná vypracováním EU prohlášení o shodě jménem výrobce

(podpis, jméno, funkce):

Larysa Kowalczyk



Larysa Kowalczyk

Distributor: TorriaCars s.r.o., Nádražní 12, 471 07 Žandov, www.torriacars.cz, email: info@torriacars.cz, IČ: 28723163 DIČ: CZ28723163